

Република Србија
Општина Неготин
Председник општине
Трг Стевана Мокрањца 1, 19300 Неготин
Број: 4041-22/2017-III/04-6
Дана: 07.08.2017. године
Н е г о т и н

КОНКУРСНА ДОКУМЕНТАЦИЈА

Општина Неготин
Адреса наручиоца: Трг Стевана Мокрањца број 1, 19300 Неготин

ЈАВНА НАБАВКА – радови на инвестиционом одржавању објекта Дома културе у Александровцу
– етаж ниског приземља и спрата, на кп.бр. 2993 КО Александровац, општина Неготин
ЈАВНА НАБАКА МАЛЕ ВРЕДНОСТИ

ЈАВНА НАБАВКА бр. 22/2017

Крајњи рок за достављање понуда:
Закључно са 15.08.2017. године до 11 часова

Отварање понуда: 15.08.2017. године у 11:15 часова

Август 2017. године

Страна **1** од **96**

Конкурсна документација у поступку јавне набавке мале вредности радова- радови на инвестиционом одржавању објекта Дома културе у Александровцу – етаж ниског приземља и спрата, на кп.бр. 2993 КО Александровац, општина Неготин, ЈНМВ број 22/2017

На основу чл. 39. и 61. Закона о јавним набавкама („Сл. гласник РС” бр. 124/12, 14/15 и 68/15 у даљем тексту: ЗЈН), чл. 6. Правилника о обавезним елементима конкурсне документације у поступцима јавних набавки и начину доказивања испуњености услова („Сл. гласник РС” бр. 86/2015), Одлуке о покретању поступка јавне набавке број 4041-22/2017-П/04-3 од 04.08.2017. године и Решења о образовању комисије за јавну набавку број 4041-22/2017-П/04-4 од 04.08.2017. године, припремљена је:

КОНКУРСНА ДОКУМЕНТАЦИЈА

у поступку јавне набавке мале вредности за јавну набавку радова - радови на инвестиционом одржавању објекта Дома културе у Александровцу – етажне ниског приземља и спрата, на кп.бр. 2993 КО Александровац, општина Неготин ЈН бр. 22/2017

Конкурсна документација садржи:

Поглавље	Назив поглавља	Страна
I	Општи подаци о јавној набавци	3.
II	Врста, техничке карактеристике (спецификације), квалитет, количина и опис добара, радова или услуга, начин спровођења контроле и обезбеђења гаранције квалитета, рок извршења, место извршења или испоруке добара, евентуалне додатне услуге и сл.	4.
III	Услови за учешће у поступку јавне набавке из чл. 75. и 76. ЗЈН и упутство како се доказује испуњеност тих услова	51.
IV	Обрасци који чине саставни део понуде	55.
V	Упутство понуђачима како да сачине понуду	86.

I ОПШТИ ПОДАЦИ О ЈАВНОЈ НАБАВЦИ

Подаци о наручиоцу

Наручилац: Општина Неготин

Адреса: Трг Стевана Мокрањца број 1, 19300 Неготин

Интернет страница: www.negotin.rs

Врста поступка јавне набавке

Предметна јавна набавка спроводи се у поступку јавне набавке мале вредности, у складу са Законом и подзаконским актима којима се уређују јавне набавке.

Предмет јавне набавке

Предмет јавне набавке бр. 22/2017 јесу радови– радови на инвестиционом одржавању објекта Дома културе у Александровцу – етажне ниског приземља и спрата, на кп.бр. 2993 КО Александровац, општина Неготин шифра из општег речника 45000000–грађевински радови.

Циљ поступка

Поступак јавне набавке спроводи се ради закључења уговора.

Уговор ће се закључити између наручиоца и једног понуђача.

Партије

Јавна набавка није обликована по партијама.

Контак лице и служба

Лице за контакт: Марко Милосављевић, 069/8482710 и Драгица Радоњић Живковић, 069/8482757.

И-мејл адреса: jnnegotin@gmail.com

II ВРСТА, ТЕХНИЧКЕ КАРАКТЕРИСТИКЕ (СПЕЦИФИКАЦИЈЕ), КВАЛИТЕТ, КОЛИЧИНА И ОПИС ДОБАРА, РАДОВА ИЛИ УСЛУГА, НАЧИН СПРОВОЂЕЊА КОНТРОЛЕ И ОБЕЗБЕЂИВАЊА ГАРАНЦИЈЕ КВАЛИТЕТА, РОК ИЗВРШЕЊА ИЛИ ИСПОРУКЕ ДОБАРА, ЕВЕНТУАЛНЕ ДОДАТНЕ УСЛУГЕ И СЛ.

ТЕХНИЧКИ ОПИС

Предмет израде техничке документације су радови на инвестиционом одржавању објекта Дома културе у Александровцу. Радови се односе на грађевинску столарију етажа ниског приземља и спрата.

Објекат Дома културе у Александровцу је грађен осамдесетих година прошлог века према пројекту који је израдио Пројектни биро „Тимоградња” Зајечар. Пошто радови на објекту нису завршени према првобитној техничкој документацији, Инвеститор је наставио радове према новом пројекту који је незнатно измењен у односу на тада постојећи.

Приликом израде предмера и предрачуна поменутих радова имали смо увид у Главни пројекат „Реконструкција објекта и израда кровне и дела плафонске конструкције Дома култура Нпр+Впр+Сп у Александровцу” који је израдио Пројектни биро „Буги” 2010.године.

Месна заједница Александровац је доставила скице неопходне столарије која представља израз њихове потребе и која је делом садржана у горе поменутој пројектној документацији. Узимање мера на терену и израду скица МЗ Александровац је поверила д.о.о. „Нипс” из Параћина.

ЛОКАЦИЈА

Предметни објекат налази се на кп.бр.2993 КО Александровац, у улици Вука Караџића у Александровцу. Површина припадајуће парцеле је 00.06.99ха а површина заузећа земљишта под објектом је 563,00м². Према подацима из РГЗ-а - служба за катастар непокретности у Неготину, као начин коришћења објекта уписано је „зграда културе” а као носиоц права над истим уписана је Месна заједница Александровац.

Посматрани објекат се налази у форми слободностојећег објекта и просторне је оријентације исток-запад.

Приступ парцели је из улице Вука Караџића. Са источне стране остварен је индиректан приступ високом приземљу преко приступног степеништа и терасе. Са јужне стране налази се улаз у просторије ниског приземља директно са терена. Са западне стране налази се улаз у котларницу објекта, а са северне стране улаз у оставу угља.

ОБЈЕКАТ

Посматрани објекат је правоугаоне основе и спратности Нпр+Впр+Сп. Према датом пројекту, бруто развијена површина објекта је 1.591,00м². Функционално решење и просторна организација по етажама у објекту изведена је према пројекту.

Нова фасадна и унутрашња столарија од ПВЦ-а постављена је на етажи високог приземља током 2015.године. Столарски радови на етажи спрата до сада нису изведени док се на етажи ниског приземља налази дотрајала столарија чија је замена неопходна.

АРХИТЕКТОНСКО РЕШЕЊЕ

Предмет израде техничке документације су радови који се односе на грађевинску столарију етажа ниског приземља и спрата. Осим израде и постављања нове столарије, предвиђају се и радови на демонтажи постојеће на етажи ниског приземља. Извођење

поменутих радова предвиђа се кроз две фазе то јест етажно, те је стога урађен предмер и предрачун радова сваке етаже појединачно и дата њихова збирна рекапитулација укупних трошкова.

Правилно узета мера на терену је кључна превасходно за израду, а потом и за све наредне операције, укључујући уградњу и исправно функционисање. Фасадна столарија захтева да буде идеално нивелисана у све три осе па се стога користе савремени мерни инструменти за ласерско одређивање вагреса и ласерско мерење распона.

Предвиђена грађевинска столарија се израђује од високоотпорног тврдог ПВЦ-а са петокоморним системом профила ојачаног челичним нерђајућим профилима. Петокоморни профил са три дихтунга омогућава врхунска термо изолациона својства и представља одличан звучни изолатор. Употребом челичних профила великог попречног пресека гарантована је поузданост и дуготрајна функционалност. Од квалитета израде и високе површинске густине зависи отпорност профила на агресивне утицаје околине.

Транспарентне површине фасадне столарије извести термо Флот стаклом дебљине 4+16+4мм и дихтовати ЕПДМ гумом. Код унутрашње столарије транспарентне површине извести стаклом дебљине 5мм.

Уградњу столарије извести професионално уз поштовање свих грађевинских мера и прописа. Монтажа подразумева доношење столарије, њено постављање, нивелисање, анкерисање и подешавање отварања, затварања и закључавања. Након ових операција, зазор између штокова и зидова попунити пур пеном.

Након обављене монтаже неопходно је обавити грубе грађевинске радове (споља и унутра), како би се зидови довели у стање пред глетовање и кречење. Пур пена уколико је изложена светлости и влаги постаје порозна, стога је неопходна њена заштита и обрада шпалетни.

У зависности од потребе, при обради шпалетни користити стиропор, стиродур, бели грађевински лепак са влакнима, мрежице и угаоне лајсне са мрежицом (како би при експлоатацији било ономогућено оштећење ивица). Обрада шпалетни ће бити обухваћена фасадерским радовима који нису део ове техничке документације тј. предмера и предрачуна радова.

ЗАКЉУЧАК

Дом културе у Александровцу представља једновремено и визуелни идентитет окружења и локације на којој се налази. Самим тим, при одабиру, изради и монтажи поменуте столарије на етажама ниског приземља и спрата предметног објекта, треба водити рачуна како о техничким стварима тако и о естетској форми у обликовном смислу. Нова грађевинска столарија треба да је у сагласју са постојећом на етажи високог приземља. Правилно изведени поменути радови продужавају век трајања самог објекта и подижу комфор унутрашњег простора на виши ниво.

НАПОМЕНА

Приликом извођења радова неопходно је применити све техничке мере и испоштовати све услове, применити важеће стандарде, прописе и нормативе у грађевинарству.

Одговорни пројектант:

Андрија Дончев, дипл.инж.арх.

У Неготину
Септембар 2015.године

ПРЕДМЕР РАДОВА

Овим предмером и предрачуном радова обухваћене су пројектантске количине радова и цене. Стварне количине утврдиће се на лицу места, грађевинском књигом, а цене се утврђују приликом уговарања посла. Јединичне цене обухватају: цене материјала на тржишту, цену рада, трошкове погонске енергије и воде, трошкове транспорта, трошкове амортизације и режије извођача, трошкове осигурања, све изражено кроз јединицу мере готовог производа.

Р.б.	Опис посла	јед. мере	Кол.			
	I РАДОВИ НА ДЕМОНТАЖИ					
1.	Пажљива демонтажа фасадног транспарентног панела са претходним вађењем стакла. Демонтиране панеле склопити, утоварити на камион и одвести на депонију коју одреди инвеститор. Обрачун по комаду панела. а) површине до 2м ² б) површине преко 5м ²	КОМ КОМ	3 2			
2.	Пажљива демонтажа фасадних застакљених врата. Демонтирана врата склопити, утоварити на камион и одвести на депонију коју одреди инвеститор. Обрачун по комаду врата. а) површине до 2м ² б) површине од 2-5м ² в) површине преко 5м ²	КОМ КОМ КОМ	1 3 1			
3.	Пажљива демонтажа прозора. Демонтиране прозоре склопити, утоварити на камион и одвести на депонију коју одреди инвеститор. Обрачун по комаду прозора. а) површине до 2м ² б) површине од 2-5м ²	КОМ КОМ	11 5			
4.	Пажљива демонтажа унутрашњих врата заједно са штоком, површине до 2м ² . Демонтирана врата склопити, утоварити на камион и одвести на депонију коју одреди инвеститор. Обрачун по комаду врата.	КОМ	9			
Укупно за радове на демонтажи:						

II ГРАЂЕВИНСКА СТОЛАРИЈА							
1.	<p>Израда и постављање фасадног транспарентног ПВЦ панела. Панел израдити од високоотпорног тврдог ПВЦ-а са петокоморним системом профила и ојачаног челичним нерђајућим профилима, испуном и системом заптивања ЕПДМ гумом, по шеми столарије. Прозоре дихтовати ЕПДМ гумом, вулканизованом на угловима. Оков, брава са цилиндер улошком и три кључа и три шарке по крилу, према производном програму произвођача. Боја панела по избору пројектанта. Панел застаклити термо Флот стаклом дебљине 4+16+4мм и дихтовати трајно еластичном ЕПДМ гумом. Обрачун по комаду панела.</p> <p>Ip Транспарентни панел са двокрилним вратима, дим. 292/272цм</p> <p>IIп Транспарентни панел са двокрилним прозором са Т пречком, дим. 292/272цм</p> <p>IIIп Транспарентни панел, дим. 52/290цм</p> <p>IVп Транспарентни панел, дим. 50/286цм</p>	КОМ	1				
2.	<p>Израда и постављање фасадних ПВЦ застакљених врата. Врата израдити од високоотпорног тврдог ПВЦ-а са петокоморним системом профила и ојачаног челичним нерђајућим профилима, испуном и системом заптивања ЕПДМ гумом, по шеми столарије. Оков, брава са цилиндер улошком и три кључа и три шарке по крилу, према производном програму произвођача. Боја врата по избору пројектанта. Врата застаклити термо Флот стаклом дебљине 4+16+4мм и дихтовати трајно еластичном ЕПДМ гумом. Обрачун по комаду врата.</p> <p>Vп Двокрилна врата са надсветлом, дим. 190/290цм</p> <p>VIп Двокрилна врата са надсветлом, дим. 145/290цм</p> <p>VIIп Једнокрилна врата са надсветлом, дим. 95/290цм</p> <p>VIIIп Двокрилна врата са надсветлом, дим. 150/286цм</p>	КОМ	1				
		КОМ	1				
		КОМ	1				
		КОМ	1				
		КОМ	1				

	IXп Једнокрилна врата, дим. 110/210цм	КОМ	1					
	Xп Једнокрилна врата, дим. 76/183цм	КОМ	1					
3.	Израда и постављање застакљених ПВЦ прозора. Прозоре израдити од високоотпорног тврдог ПВЦ-а са петокоморним системом профила, са ојачаним челичним нерђајућим профилима, по шеми столарије. Прозоре дихтовати трајно еластичном ЕПДМ гумом, вулканизованом на угловима. Оков према производном програму произвођача. Боја прозора по избору инвеститора. Крила прозора застаклити термо Флот стаклом дебљине 4+16+4мм и дихтовати ЕПДМ гумом. Обрачун по комаду прозора.							
	XIп Једнокрилни прозор са надсветлом, дим. 93/192цм	КОМ	1					
	XIIп Једнокрилни прозор са надсветлом, дим. 95/190цм	КОМ	2					
	XIIIп Двокрилни прозор са Т пречком, дим. 160/158цм	КОМ	1					
	XIVп Два једнокрилна прозора и три фикса, дим. 470/150цм	КОМ	1					
	XVп Два једнокрилна прозора и два фикса, дим. 390/150цм	КОМ	1					
	XVIп Двокрилни прозор са Т пречком, дим. 140/140цм	КОМ	1					
	XVIIп Фиксни прозор, дим. 110/135цм	КОМ	1					
	XVIIIп Двокрилни прозор са Т пречком и два фикса, дим. 298/133цм	КОМ	1					
	XIXп Двокрилни прозор са Т пречком и два фикса, дим. 295/133цм	КОМ	2					
	XXп Двокрилни прозор са Т пречком и два фикса, дим. 294/133цм	КОМ	1					
	XXIп Двокрилни прозор са Т пречком, дим. 130/106цм	КОМ	1					
	XXIIп Једнокрилни прозор и два фикса, дим. 195/92цм	КОМ	1					

	XXIIIп Једнокрилни прозор и два фикса, дим. 193/92цм	ком	1					
	XXIVп Једнокрилни прозор, дим. 60/60цм	ком	1					
	XXVп Једнокрилни прозор и два фикса, дим. 198/58цм	ком	1					
	XXVIп Једнокрилни прозор и два фикса, дим. 197/58цм	ком	1					
4.	Израда и постављање унутрашњих ПВЦ врата. Врата израдити од високоотпорног тврдог ПВЦ-а са петокорним системом профила и ојачаног челичним нерђајућим профилима, испуном и системом заптивања ЕПДМ гумом, по шеми столарије. Оков, брава са два кључа и три шарке по крилу, према производном програму произвођача. Боја врата по избору инвеститора. Обрачун по комаду врата.							
	Ап Једнокрилна врата, дим. 90/200цм	ком	4					
	Бп Једнокрилна врата, дим. 70/200цм	ком	5					
				Укупно за грађевинску столарију:				
III ЗИДАРСКИ РАДОВИ								
1.	Санирање оштећења и обрада шпалетни након уградње грађевинске столарије. Оштећена места санирати продужним малтером у два слоја у размери 1:3:9. Шпалетне морају бити равне, без прелома и таласа, а ивице оштре и праве. Обрачун по комаду отвора.							
		ком	38					
				Укупно за зидарске радове:				
ЕТАЖА СПРАТА								
Р.б.	Опис посла	јед. мере	Кол.					
I ГРАЂЕВИНСКА СТОЛАРИЈА								

1.	<p>Израда и постављање фасадних ПВЦ застакљених врата. Врата израдити од високоотпорног тврдог ПВЦ-а са петокорним системом профила и ојачаног челичним нерђајућим профилима, испуном и системом заптивања ЕПДМ гумом, по шеми столарије. Оков, брава са цилиндер улошком и три кључа и три шарке по крилу, према производном програму произвођача. Боја врата по избору пројектанта. Врата застаклити термо Флот стаклом дебљине 4+16+4мм и дихтовати трајно еластичном ЕПДМ гумом. Обрачун по комаду врата.</p> <p>Ис Двокрилна врата са надсветлом, дим. 157/250цм</p>	КОМ	2				
2.	<p>Израда и постављање застакљених ПВЦ прозора. Прозоре израдити од високоотпорног тврдог ПВЦ-а са петокорним системом профила, са ојачаним челичним нерђајућим профилима, по шеми столарије. Прозоре дихтовати трајно еластичном ЕПДМ гумом, вулканизованом на угловима. Оков према производном програму произвођача. Боја прозора по избору инвеститора. Крила прозора застаклити термо Флот стаклом дебљине 4+16+4мм и дихтовати ЕПДМ гумом. Обрачун по комаду прозора.</p> <p>Пс Двокрилни прозор са Т пречком, дим. 160/160цм</p> <p>Шс Двокрилни прозор са Т пречком, дим. 140/160цм</p> <p>IVс Двокрилни прозор са Т пречком, дим. 140/158цм</p> <p>Vс Једнокрилни прозор и два фикса, дим. 296/144цм</p> <p>VIс Једнокрилни прозор, дим. 60/60цм</p>	КОМ	1				
		КОМ	2				
		КОМ	8				
		КОМ	5				
		КОМ	2				

3.	<p>Израда и постављање унутрашњих ПВЦ застакљених врата. Врата израдити од високоотпорног тврдог ПВЦ-а са петокоморним системом профила и ојачаног челичним нерђајућим профилима, испуном и системом заптивања ЕПДМ гумом, по шеми столарије. Оков, брава са два кључа и три шарке по крилу, према производном програму произвођача. Врата застаклити стаклом дебљине 5мм и дихтовати гумом. Боја врата по избору инвеститора. Обрачун по комаду врата.</p> <p>Ас Двокрилна врата са надсветлом, дим. 157/250цм</p> <p>Бс Двокрилна врата са надсветлом, дим. 137/250цм</p>	ком	3					
		ком	1					
4.	<p>Израда и постављање унутрашњих ПВЦ врата. Врата израдити од високоотпорног тврдог ПВЦ-а са петокоморним системом профила и ојачаног челичним нерђајућим профилима, испуном и системом заптивања ЕПДМ гумом, по шеми столарије. Оков, брава са два кључа и три шарке по крилу, према производном програму произвођача. Боја врата по избору инвеститора. Обрачун по комаду врата.</p> <p>Вс Једнокрилна врата, дим. 90/210цм</p> <p>Гс Једнокрилна врата, дим. 88/210цм</p>	ком	1					
		ком	2					
		Укупно за грађевинску столарију:						
II ЗИДАРСКИ РАДОВИ								
1.	<p>Санирање оштећења и обрада шпалетни након уградње грађевинске столарије. Оштећена места санирати продужним малтером у два слоја у размери 1:3:9. Шпалетне морају бити равне, без прелома и таласа, а ивице оштре и праве. Обрачун по комаду отвора.</p>	ком	27					
		Укупно за грађевинску столарију:						

ГРАФИЧКА ДОКУМЕНТАЦИЈА

Страна **12** од **96**

Конкурсна документација у поступку јавне набавке мале вредности радова- радови на инвестиционом одржавању објекта Дома културе у Александровцу – етаже ниског приземља и спрата, на кп.бр. 2993 КО Александравац, општина Неготин, ЈНМВ број 22/2017

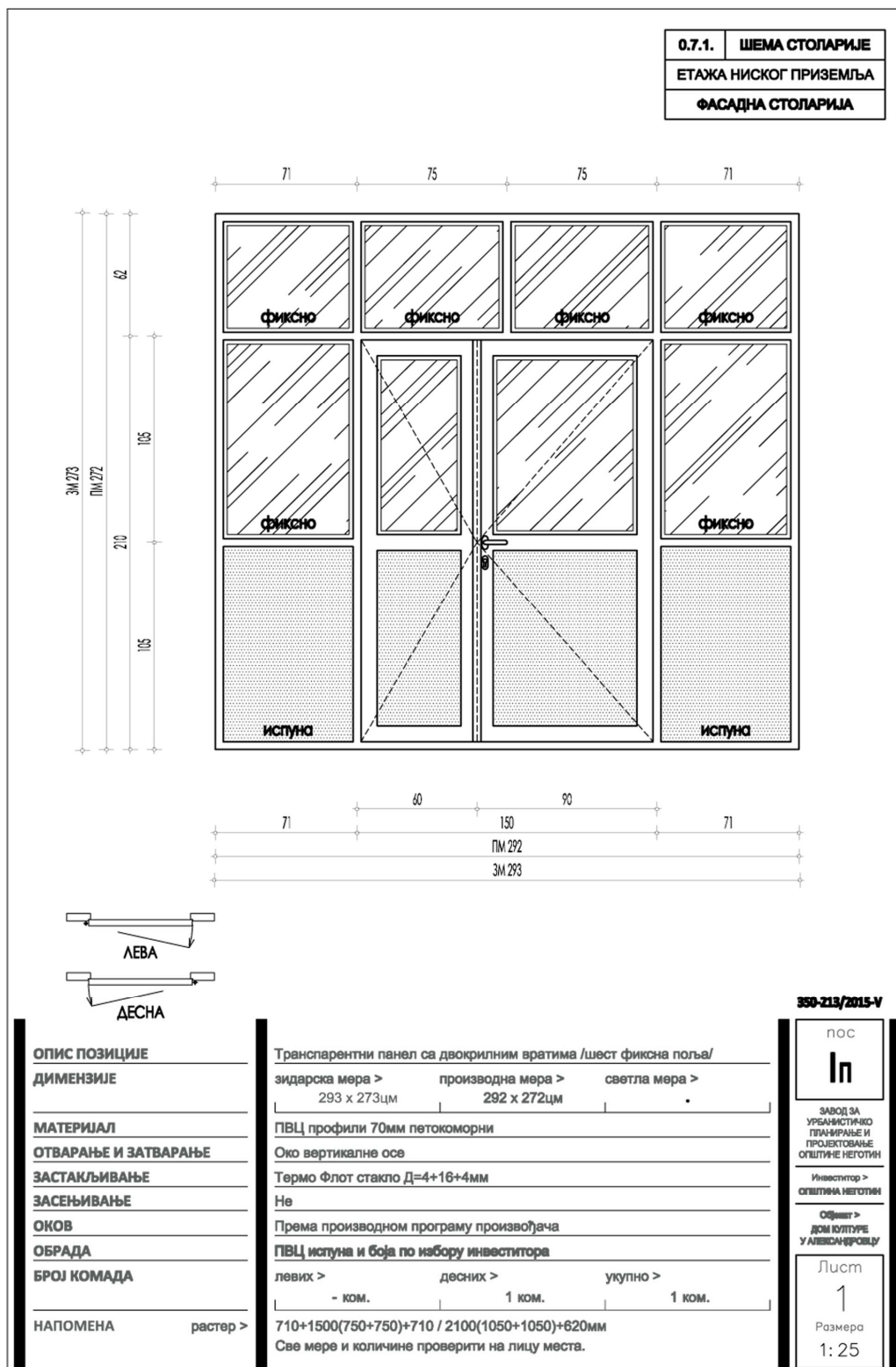

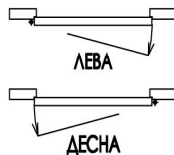
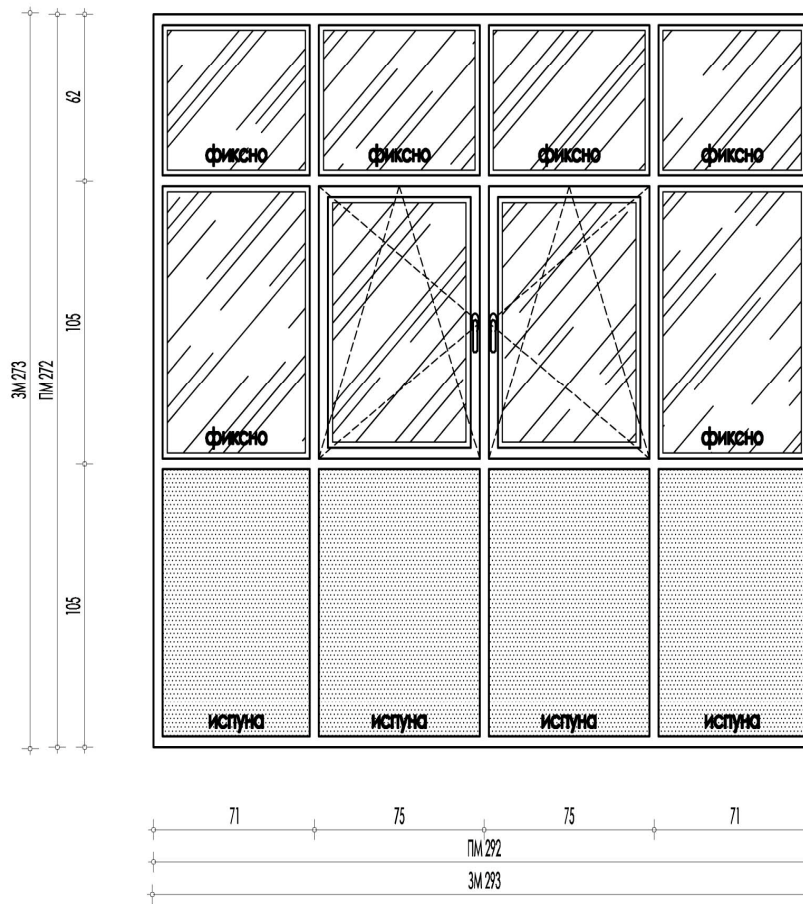

ОПИС ПОЗИЦИЈЕ

ДИМЕНЗИЈЕ

МАТЕРИЈАЛ

ОТВАРАЊЕ И ЗАТВАРАЊЕ

ЗАСТАКЉИВАЊЕ

ЗАСЕЊИВАЊЕ

ОКОВ

ОБРАДА

БРОЈ КОМАДА

НАПОМЕНА растер >

Транспарентни панел са двокрилним прозором са Т пречком /шест фиксна поља/

зидарска мера >	производна мера >	светла мера >
293 x 273цм	292 x 272цм	.

ПВЦ профили 70мм петокоморни

Око вертикалне осе и на ветус

Термо Флот стакло D=4+16+4мм

Не

Према производном програму произвођача

ПВЦ истуна и боја по избору инвеститора

левих >	десних >	укупно >
- ком.	- ком.	1 ком.

710+750+750+710 / 1050+1050+620мм

Све мере и количине проверити на лицу места.

350-213/2015-V

пос



ЗАВОД ЗА
УРБАНИСТИЧКО
ПЛАНИРАЊЕ И
ПРОЈЕКТОВАЊЕ
ОПШТИНЕ НЕГОТИН

Инвеститор >
ОПШТИНА НЕГОТИН

Објект >
ДОМ КУЛТУРЕ
У АЛЕКСАНДРОВЦУ

Лист

2

Размера

1:25

0.7.1.	ШЕМА СТОЛАРИЈЕ
ЕТАЖА НИСКОГ ПРИЗЕМЉА	
ФАСАДНА СТОЛАРИЈА	

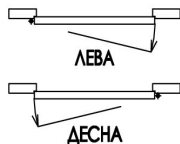
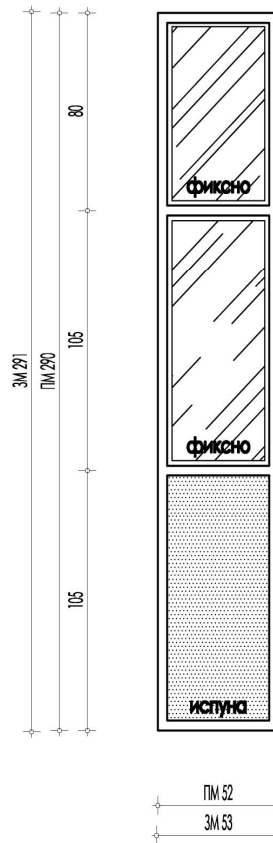

ОПИС ПОЗИЦИЈЕ	Транспарентни панел /два фиксна поља/		
ДИМЕНЗИЈЕ	зидарска мера > 53 x 291цм	производна мера > 52 x 290цм	светла мера > .
МАТЕРИЈАЛ	ПВЦ профили 70мм петокорни		
ОТВАРАЊЕ И ЗАТВАРАЊЕ	Не		
ЗАСТАКЉИВАЊЕ	Термо Флот стакло Д=4+16+4мм		
ЗАСЕЊИВАЊЕ	Не		
ОКОВ	Према производном програму произвођача		
ОБРАДА	ПВЦ испуна и боја по избору инвеститора		
БРОЈ КОМАДА	левих > - ком.	десних > - ком.	укупно > 2 ком.
НАПОМЕНА	растер > 520 / 1050+1050+800мм Све мере и количине проверити на лицу места.		

350-213/2015-V

пос



ЗАВОД ЗА
УРБАНИСТИЧКО
ПЛАНИРАЊЕ И
ПРОЈЕКТОВАЊЕ
ОПШТИНЕ НЕГОТИН

Инвеститор >
ОПШТИНА НЕГОТИН

Објект >
ДОМ КУЛТУРЕ
У АЛЕКСАНДРОВЦУ

Лист

3

Размера
1:25

0.7.1.	ШЕМА СТОЛАРИЈЕ
ЕТАЖА НИСКОГ ПРИЗЕМЉА	
ФАСАДНА СТОЛАРИЈА	

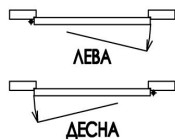
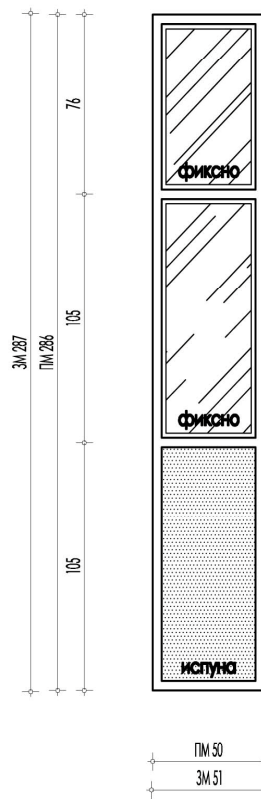

ОПИС ПОЗИЦИЈЕ	Транспарентни панел /два фиксна поља/		
ДИМЕНЗИЈЕ	зидарска мера > 51 x 287цм	производна мера > 50 x 286цм	светла мера > .
МАТЕРИЈАЛ	ПВЦ профили 70мм петокорни		
ОТВАРАЊЕ И ЗАТВАРАЊЕ	Не		
ЗАСТАКЉИВАЊЕ	Термо Флот стакло Д=4+16+4мм		
ЗАСЕЊИВАЊЕ	Не		
ОКОВ	Према производном програму произвођача		
ОБРАДА	ПВЦ истуна и боја по избору инвеститора		
БРОЈ КОМАДА	левих > - ком.	десних > - ком.	укупно > 1 ком.
НАПОМЕНА	растер > 500 / 1050+1050+760мм Све мере и количине проверити на лицу места.		

350-219/2015-V

пос
IVп

ЗАВОД ЗА
УРБАНИСТИЧКО
ПЛАНИРАЊЕ И
ПРОЈЕКТОВАЊЕ
ОПШТИНЕ НЕГОТИН

Инвеститор >
ОПШТИНА НЕГОТИН

Објект >
ДОМ КУЛТУРЕ
У АЛЕКСАНДРОВЦУ

Лист
4
Размера
1: 25

0.7.1.	ШЕМА СТОЛАРИЈЕ
ЕТАЖА НИСКОГ ПРИЗЕМЉА	
ФАСАДНА СТОЛАРИЈА	

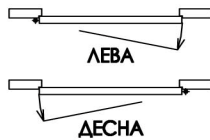
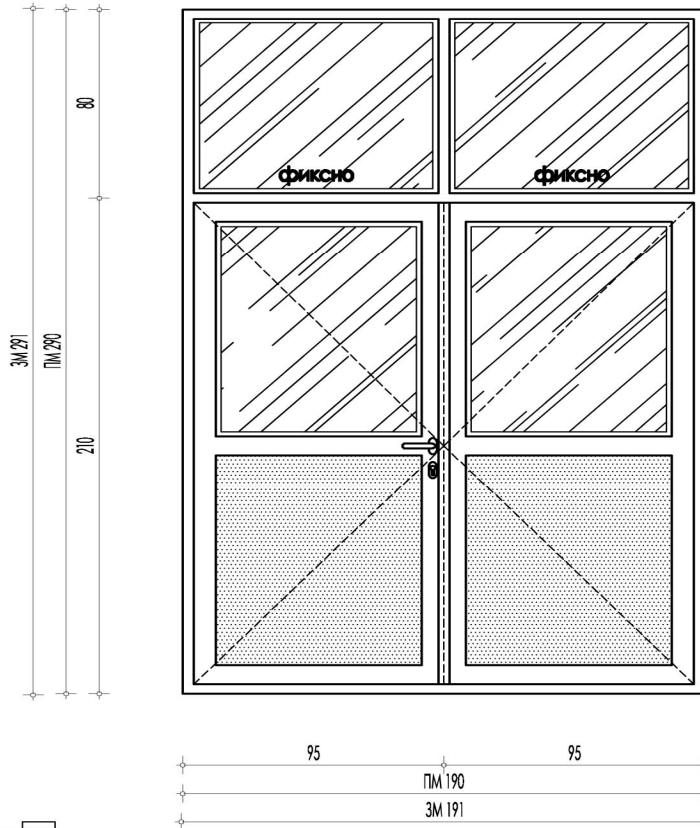

ОПИС ПОЗИЦИЈЕ	Двокрилна врата са надсветлом /два фиксна поља/		
ДИМЕНЗИЈЕ	зидарска мера > 191 x 291цм	производна мера > 190 x 290цм	светла мера > .
МАТЕРИЈАЛ	ПВЦ профили 70мм петокорнри		
ОТВАРАЊЕ И ЗАТВАРАЊЕ	Око вертикалне осе		
ЗАСТАКЉИВАЊЕ	Термо Флот стакло Д=4+16+4мм		
ЗАСЕЊИВАЊЕ	Не		
ОКОВ	Према производном програму произвођача		
ОБРАДА	ПВЦ испуна и боја по избору инвеститора		
БРОЈ КОМАДА	левих > - ком.	десних > - ком.	укупно > 1 ком.
НАПОМЕНА	растер > 1900(950+950) / 2100+800мм Све мере и количине проверити на лицу места.		

350-213/2015-V

пос
Vп
ЗАВОД ЗА УРБАНИСТИЧКО ПЛАНИРАЊЕ И ПРОЈЕКТОВАЊЕ ОПШТИНЕ НЕГОТИН
Инвеститор > ОПШТИНА НЕГОТИН
Објект > ДОМ КУЛТУРЕ У АЛЕКСАНДРОВЦУ
Лист 5 Размера 1:25

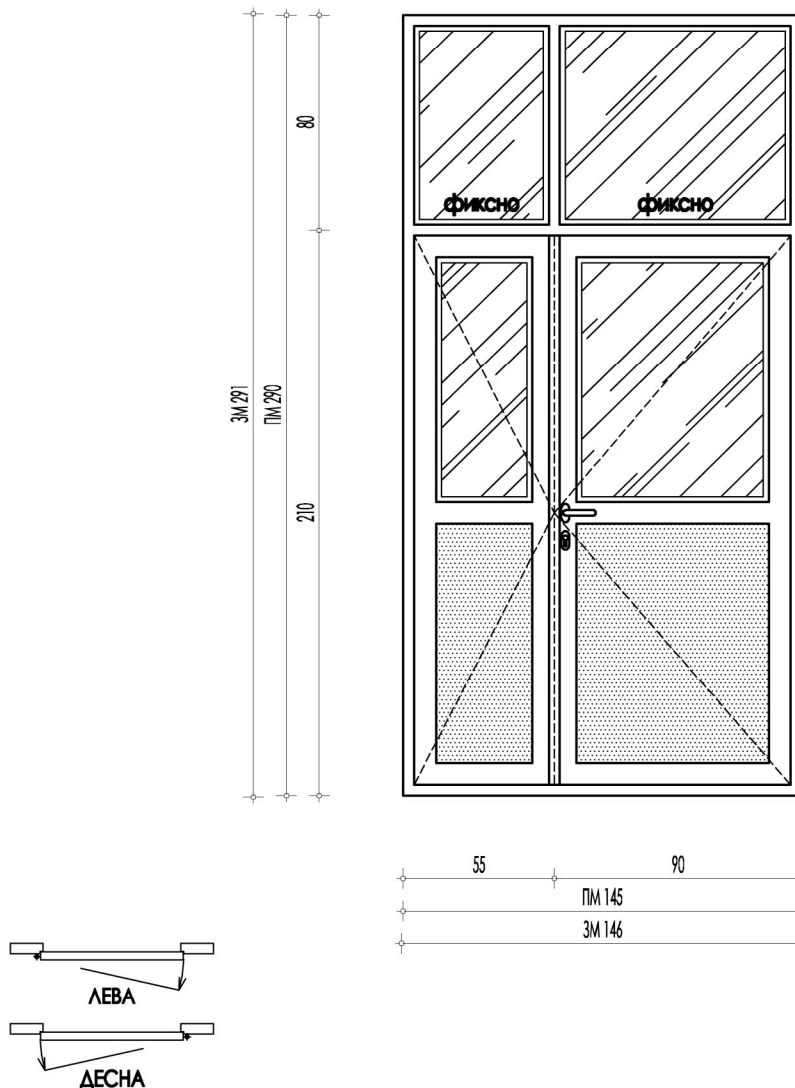

ОПИС ПОЗИЦИЈЕ

ДИМЕНЗИЈЕ

МАТЕРИЈАЛ

ОТВАРАЊЕ И ЗАТВАРАЊЕ

ЗАСТАКЉИВАЊЕ

ЗАСЕЊИВАЊЕ

ОКОВ

ОБРАДА

БРОЈ КОМАДА

НАПОМЕНА

растер >

Двокрилна врата са надсветлом /два фиксна поља/

зидарска мера >	производна мера >	светла мера >
146 x 291цм	145 x 290цм	.

ПВЦ профили 70мм петокоморни

Око вертикалне осе

Термо Флот стакло Д=4+16+4мм

Не

Према производном програму произвођача

ПВЦ испуна и боја по избору инвеститора

левих >	десних >	укупно >
- ком.	1 ком.	1 ком.

1450(550+900) / 2100+800мм

Све мере и количине проверити на лицу места.

350-213/2015-V

пос

VIn

ЗАВОД ЗА
УРБАНИСТИЧКО
ПЛАНИРАЊЕ И
ПРОЈЕКТОВАЊЕ
ОПШТИНЕ НЕГОТИН

Инвеститор >
ОПШТИНА НЕГОТИН

Објект >
ДОМ КУЛТУРЕ
У АЛЕКСАНДРОВЦУ

Листм

6

Размера

1: 25

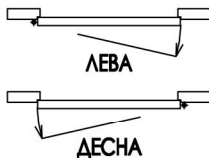
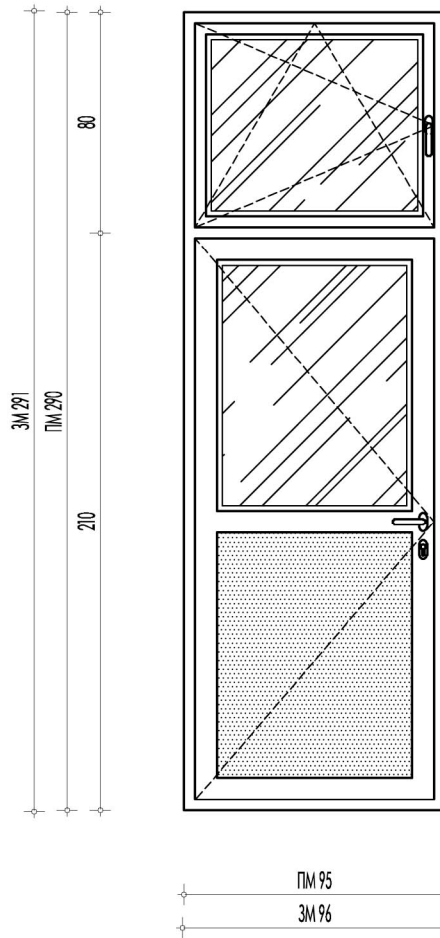

ОПИС ПОЗИЦИЈЕ	
ДИМЕНЗИЈЕ	
МАТЕРИЈАЛ	
ОТВАРАЊЕ И ЗАТВАРАЊЕ	
ЗАСТАКЉИВАЊЕ	
ЗАСЕЊИВАЊЕ	
ОКОВ	
ОБРАДА	
БРОЈ КОМАДА	
НАПОМЕНА	растер >

Једнокрилна врата са надсветлом /вентус/		
зидарска мера >	производна мера >	светла мера >
96 x 291цм	95 x 290цм	.
ПВЦ профили 70мм петокорни		
Око вертикалне осе и на вентус		
Термо Флот стакло Д=4+16+4мм		
Не		
Према производном програму произвођача		
ПВЦ испуна и боја по избору инвеститора		
левих >	десних >	укупно >
1 ком.	- ком.	1 ком.
950 / 2100+800мм		
Све мере и количине проверити на лицу места.		

350-213/2015-V

пос
VIIп

ЗАВОД ЗА
УРБАНИСТИЧКО
ПЛАНИРАЊЕ И
ПРОЈЕКТОВАЊЕ
ОПШТИНЕ НЕГОТИН

Инвеститор >
ОПШТИНА НЕГОТИН

Објект >
ДОМ КУЛТУРЕ
У АЛЕКСАНДРОВЦУ

Лист
7
Размера
1:25

0.7.1.	ШЕМА СТОЛАРИЈЕ
ЕТАЖА НИСКОГ ПРИЗЕМЉА	
ФАСАДНА СТОЛАРИЈА	

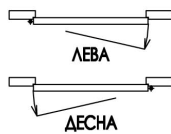
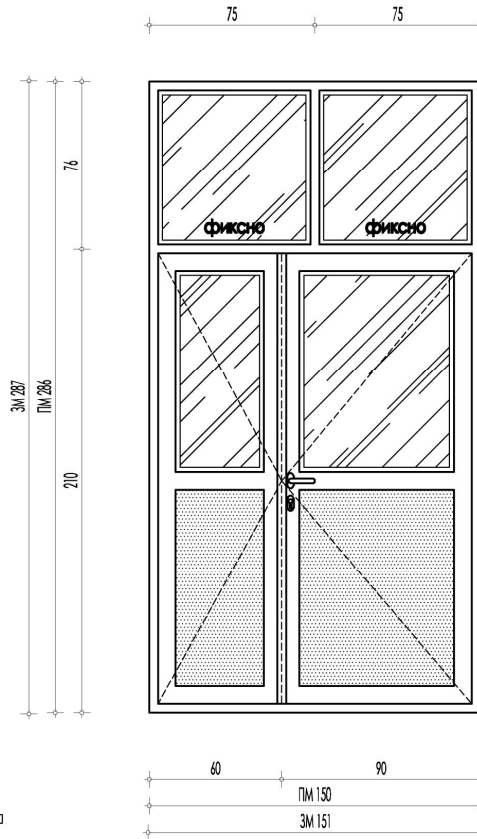

ОПИС ПОЗИЦИЈЕ	<i>Двокрилна врата са надсветлом /два фиксна поља/</i>		
ДИМЕНЗИЈЕ	зидарска мера > 151 x 287цм	производна мера > 150 x 286цм	светла мера > .
МАТЕРИЈАЛ	ПВЦ профили 70мм петокорни		
ОТВАРАЊЕ И ЗАТВАРАЊЕ	Око вертикалне осе		
ЗАСТАКЉИВАЊЕ	Термо Флот стакло Д=4+16+4мм		
ЗАСЕЊИВАЊЕ	Не		
ОКОВ	Према производном програму произвођача		
ОБРАДА	ПВЦ испуна и боја по избору инвеститора		
БРОЈ КОМАДА	левих > - ком.	десних > 1 ком.	укупно > 1 ком.
НАПОМЕНА	растер > 1500(750+750) / 2100+780мм Све мере и количине проверити на лицу места.		

350-213/2015-V

пос
VIIIп
ЗАВОД ЗА УРБАНИСТИЧКО ПЛАНИРАЊЕ И ПРОЈЕКТОВАЊЕ ОПШТИНЕ НЕГОТИН
Инвеститор > ОПШТИНА НЕГОТИН
Одрешу > ДОМ КУЛТУРЕ У АЛЕКСАНДРОВЦУ
Лист
8
Размера
1:25

0.7.1.	ШЕМА СТОЛАРИЈЕ
ЕТАЖА НИСКОГ ПРИЗЕМЉА	
ФАСАДНА СТОЛАРИЈА	

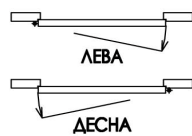
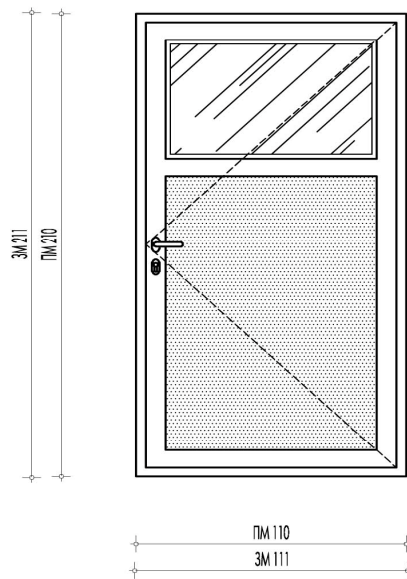

ОПИС ПОЗИЦИЈЕ	
ДИМЕНЗИЈЕ	
МАТЕРИЈАЛ	
ОТВАРАЊЕ И ЗАТВАРАЊЕ	
ЗАСТАКЉИВАЊЕ	
ЗАСЕЊИВАЊЕ	
ОКОВ	
ОБРАДА	
БРОЈ КОМАДА	
НАПОМЕНА	

Једнокрилна врата		
зидарска мера >	производна мера >	светла мера >
111 x 211цм	110 x 210цм	.
ПВЦ профили 70мм петокорни		
Око вертикалне осе		
Термо Флот стакло Д=4+16+4мм		
Не		
Према производном програму произвођача		
ПВЦ испуна и боја по избору инвеститора		
левих >	десних >	укупно >
- ком.	1 ком.	1 ком.
Све мере и количине проверити на лицу места.		

350-219/2015-V

пос
IXп

ЗАВОЈ ЗА
УРЕДНИШТВО
ПЛАНИРАЊЕ И
ПРОЈЕКТОВАЊЕ
ОПШТИНЕ НЕГОТИН

Инвеститор >
ОПШТИНА НЕГОТИН

Сопственик >
ДОМ КУЛТУРЕ
У АЛЕКСАНДРОВЦУ

Лист
9
Размера
1:25

0.7.1.	ШЕМА СТОЛАРИЈЕ
ЕТАЖА НИСКОГ ПРИЗЕМЉА	
ФАСАДНА СТОЛАРИЈА	

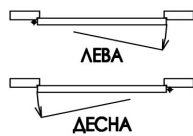
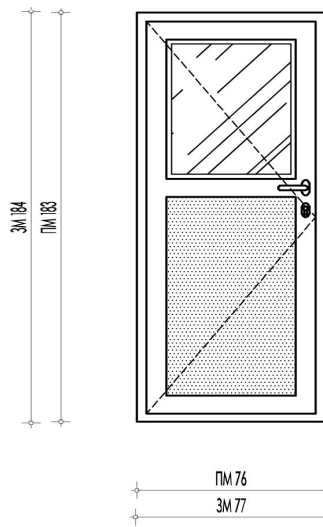

ОПИС ПОЗИЦИЈЕ	Једнокрилна врата		
ДИМЕНЗИЈЕ	зидарска мера > 77 x 184цм	производна мера > 76 x 183цм	светла мера > .
МАТЕРИЈАЛ	ПВЦ профили 70мм петокорни		
ОТВАРАЊЕ И ЗАТВАРАЊЕ	Око вертикалне осе		
ЗАСТАКЉИВАЊЕ	Термо Флот стакло Д=4+16+4мм		
ЗАСЕЊИВАЊЕ	Не		
ОКОВ	Према производном програму произвођача		
ОБРАДА	ПВЦ испуна и боја по избору инвеститора		
БРОЈ КОМАДА	левих > 1 ком.	десних > - ком.	укупно > 1 ком.
НАПОМЕНА	Све мере и количине проверити на лицу места.		

350-213/2015-V

пос
Хп
ЗАВОД ЗА УРБАНИСТИЧКО ПЛАНИРАЊЕ И ПРОЈЕКТОВАЊЕ ОПШТИНЕ НЕГОТИН
Инвеститор > ОПШТИНА НЕГОТИН
Објект > ДОМ КУЛТУРЕ У АЛЕКСАНДРОВЦУ
Лист 10 Размера 1:25

0.7.1.	ШЕМА СТОЛАРИЈЕ
ЕТАЖА НИСКОГ ПРИЗЕМЉА	
ФАСАДНА СТОЛАРИЈА	

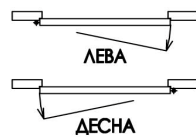
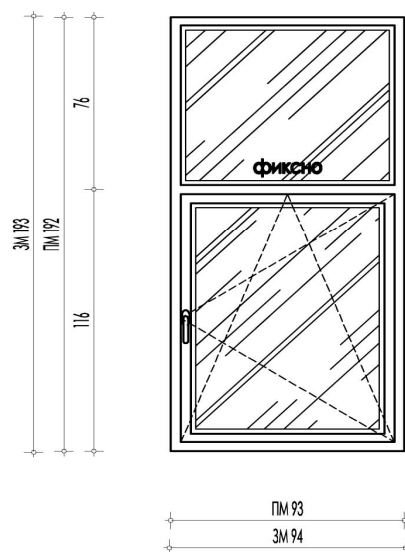

ОПИС ПОЗИЦИЈЕ	
ДИМЕНЗИЈЕ	
МАТЕРИЈАЛ	
ОТВАРАЊЕ И ЗАТВАРАЊЕ	
ЗАСТАКЉИВАЊЕ	
ЗАСЕЊИВАЊЕ ОКОБ	
ОБРАДА	
БРОЈ КОМАДА	
НАПОМЕНА	растер >

Једнокрилни прозор са надсветлом /фиксно поље/		
зидарска мера >	производна мера >	светла мера >
94 x 193цм	93 x 192цм	.
ПВЦ профили 70мм петокорни		
Око вертикалне осе и на вентус		
Термо Флот стакло Д=4+16+4мм		
Не		
Према производном програму произвођача		
Боја по избору инвеститора		
левих >	десних >	укупно >
- ком.	1 ком.	1 ком.
930 / 1160+760мм		
Све мере и количине проверити на лицу места.		

350-213/2015-V

пос

XIn

ЗАВОД ЗА
УРБАНИСТИЧКО
ПЛАНИРАЊЕ И
ПРОЈЕКТОВАЊЕ
ОПШТИНЕ НЕГОТИН

Инвеститор >
ОПШТИНА НЕГОТИН

Објект >
ДОМ КУЛТУРЕ
У АЛЕКСАНДРОВЦУ

Лист
11
Размера
1:25

0.7.1.	ШЕМА СТОЛАРИЈЕ
ЕТАЖА НИСКОГ ПРИЗЕМЉА	
ФАСАДНА СТОЛАРИЈА	

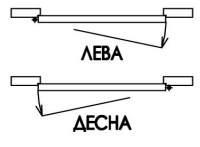
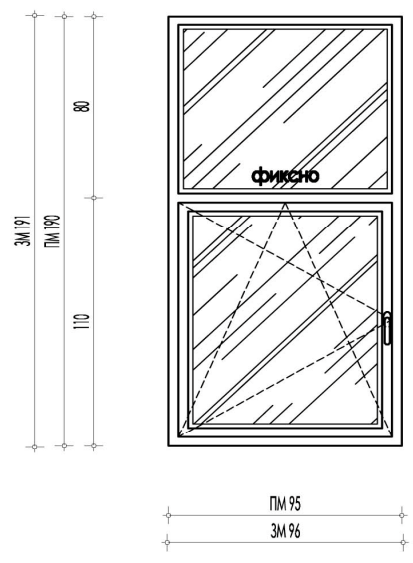

ОПИС ПОЗИЦИЈЕ	Једнокрилни прозор са надсветлом /фиксно поље/		
ДИМЕНЗИЈЕ	зидарска мера > 96 x 191цм	производна мера > 95 x 190цм	светла мера > .
МАТЕРИЈАЛ	ПВЦ профили 70мм петокорни		
ОТВАРАЊЕ И ЗАТВАРАЊЕ	Око вертикалне осе и на вентус		
ЗАСТАКЉИВАЊЕ	Термо Флот стакло D=4+16+4мм		
ЗАСЕЊИВАЊЕ ОКОБ	Не		
ОБРАДА	Према производном програму произвођача		
БРОЈ КОМАДА	левих > 1 ком.	десних > 1 ком.	укупно > 2 ком.
НАПОМЕНА	растер > 950 / 1100+800мм Све мере и количине проверити на лицу места.		

350-213/2015-V

пос
XIIп

ЗАВОД ЗА
УРБАНИСТАЧКО
ПЛАНИРАЊЕ И
ПРОЈЕКТОВАЊЕ
ОПШТИНЕ НЕГОТИН

Инвеститор >
ОПШТИНА НЕГОТИН

Сврху >
ДОМ КУЛТУРЕ
У АЛЕКСАНДРОВЦУ

Лист
12
Размера
1: 25

Конкурсна документација у поступку јавне набавке мале вредности радова- радови на инвестиционом одржавању објекта Дома културе у Александровцу – етаже ниског приземља и спрата, на кп.бр. 2993 КО Александровац, општина Неготин, ЈНМВ број 22/2017

0.7.1.	ШЕМА СТОЛАРИЈЕ
ЕТАЖА НИСКОГ ПРИЗЕМЉА	
ФАСАДНА СТОЛАРИЈА	

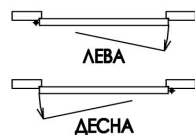
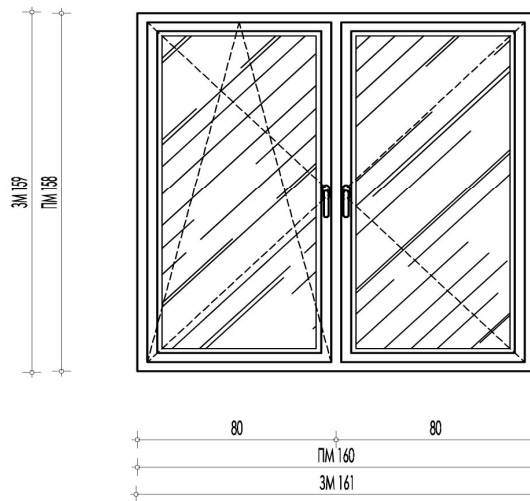

ОПИС ПОЗИЦИЈЕ	Двокрилни прозор са Т пречком		
ДИМЕНЗИЈЕ	зидарска мера > 161 x 159цм	производна мера > 160 x 158цм	светла мера > .
МАТЕРИЈАЛ	ПВЦ профили 70мм петокорни		
ОТВАРАЊЕ И ЗАТВАРАЊЕ	Око вертикалне осе и на ветус		
ЗАСТАКЉИВАЊЕ	Термо Флот стакло Д=4+16+4мм		
ЗАСЕЊИВАЊЕ	Не		
ОКОВ	Према производном програму произвођача		
ОБРАДА	Боја по избору инвеститора		
БРОЈ КОМАДА	левих > - ком.	десних > - ком.	укупно > 1 ком.
НАПОМЕНА	растер > 800+800 / 1580мм Све мере и количине проверити на лицу места.		

330-213/2015-V

пос
XIII п

ЗАВОД ЗА
УРБАНИСТИЧКО
ПЛАНИРАЊЕ И
ПРОЈЕКТОВАЊЕ
ОПШТИНЕ НЕГОТИН

Инвеститор >
ОПШТИНА НЕГОТИН

Објект >
ДОМ КУЛТУРЕ
У АЛЕКСАНДРОВЦУ

Лист
13
Размера
1:25

0.7.1.	ШЕМА СТОЛАРИЈЕ
ЕТАЖА НИСКОГ ПРИЗЕМЉА	
ФАСАДНА СТОЛАРИЈА	

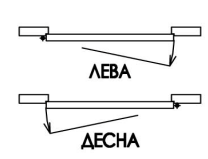
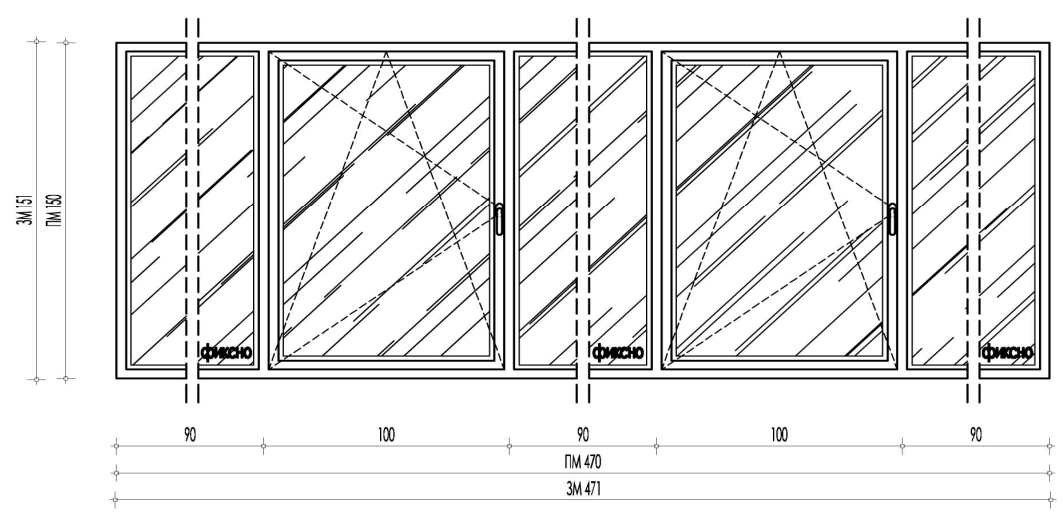

ОПИС ПОЗИЦИЈЕ	Два једнокрилна прозора и три фиксна поља		
ДИМЕНЗИЈЕ	зидарска мера > 471 x 151цм	производна мера > 470 x 150цм	светла мера > .
МАТЕРИЈАЛ	ПВЦ профили 70мм летокоморни		
ОТВАРАЊЕ И ЗАТВАРАЊЕ	Око вертикалне осе и на вентус		
ЗАСТАКЉИВАЊЕ	Термо Флот стакло D=4+16+4мм		
ЗАСЕЊИВАЊЕ	Не		
ОКОВ	Према производном програму произвођача		
ОБРАДА	Боја по избору инвеститора		
БРОЈ КОМАДА	левих > 1 ком.	десних > - ком.	укупно > 1 ком.
НАПОМЕНА	растер > 900+1000+900+1000+900 / 1500мм Све мере и количине проверити на лицу места.		

350-219/2015-V

поС
XIVп

ЗАВОД ЗА
УРБАНИСТРАЈНО
ПЛАНИРАЊЕ И
ПРОЈЕКТОВАЊЕ
ОПШТИНЕ НЕГОТИН

Инвеститор >
ОПШТИНА НЕГОТИН

Објект >
ДОМ КУЛТУРЕ
У АЛЕКСАНДРОВЦУ

Лист
14
Размера
1: 25

0.7.1.	ШЕМА СТОЛАРИЈЕ
ЕТАЖА НИСКОГ ПРИЗЕМЉА	
ФАСАДНА СТОЛАРИЈА	

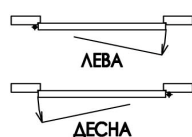
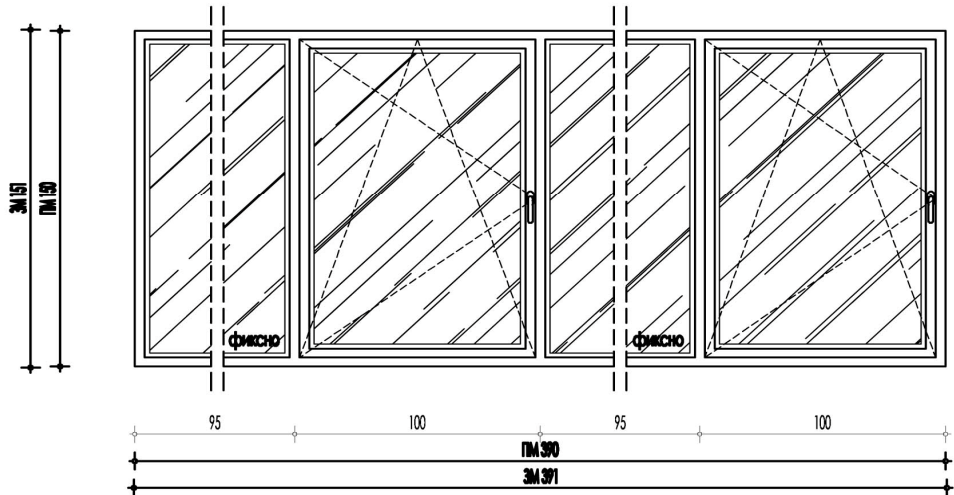

ОПИС ПОЗИЦИЈЕ	Два једнокрилна прозора и два фиксна поља		
ДИМЕНЗИЈЕ	зидарска мера >	производна мера >	светла мера >
	391 x 151cm	390 x 150cm	.
МАТЕРИЈАЛ	ПВЦ профили 70мм летокоморни		
ОТВАРАЊЕ И ЗАТВАРАЊЕ	Око вертикалне осе и на вентус		
ЗАСТАКЉИВАЊЕ	Термо Флот стакло D=4+16+4мм		
ЗАСЕЊИВАЊЕ	Не		
ОКОВ	Према производном програму произвођача		
ОБРАДА	Боја по избору инвеститора		
БРОЈ КОМАДА	левих >	десних >	укупно >
	1 ком.	- ком.	1 ком.
НАПОМЕНА	растер > 950+1000+950+1000 / 1500мм		
	Све мере и количине проверити на лицу места.		

350-219/2015-V

поС

XVп

ЗАВОД ЗА
УРЕЂИСТРАЈНО
ПЛАНИРАЊЕ И
ПРОЈЕКТОВАЊЕ
ОПШТИНЕ НЕГОТИН

Инвеститор >
ОПШТИНА НЕГОТИН

Објект >
ДОМ КУЛТУРЕ
У АЛЕКСАНДРОВЦУ

Лист
15
Размера
1: 25

0.7.1.	ШЕМА СТОЛАРИЈЕ
ЕТАЖА НИСКОГ ПРИЗЕМЉА	
ФАСАДНА СТОЛАРИЈА	

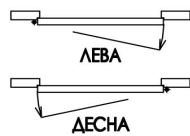
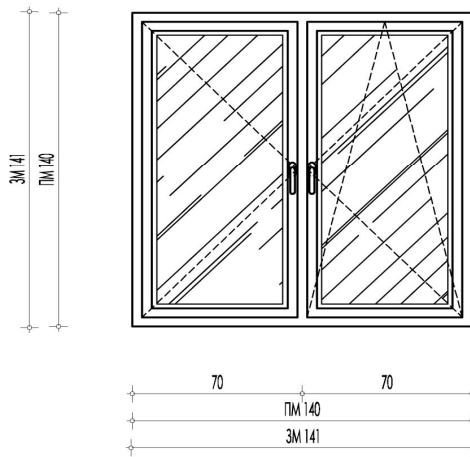

ОПИС ПОЗИЦИЈЕ	Двокрилни прозор са Т пре-члом		
ДИМЕНЗИЈЕ	зидарска мера > 141 x 141цм	производна мера > 140 x 140цм	светла мера > .
МАТЕРИЈАЛ	ПВЦ профили 70мм петокорни		
ОТВАРАЊЕ И ЗАТВАРАЊЕ	Око вертикалне осе и на ветус		
ЗАСТАКЉИВАЊЕ	Термо Флот стакло Д=4+16+4мм		
ЗАСЕЊИВАЊЕ	Не		
ОКОВ	Према производном програму произвођача		
ОБРАДА	Боја по избору инвеститора		
БРОЈ КОМАДА	левих > - ком.	десних > - ком.	укупно > 1 ком.
НАПОМЕНА	растер > 700+700 / 1400мм Све мере и количине проверити на лицу места.		

350-213/2015-V

пос
XVI

ЗАВОД ЗА
УРЕЂИСТВАЊО
ПЛАНИРАЊЕ И
ПРОЈЕКТОВАЊЕ
ОПШТИНЕ НЕГОТИН

Инвеститор >
ОПШТИНА НЕГОТИН

Објект >
ДОМ КУЛТУРЕ
У АЛЕКСАНДРОВЦУ

Лист
16
Размера
1:25

0.7.1.	ШЕМА СТОЛАРИЈЕ
ЕТАЖА НИСКОГ ПРИЗЕМЉА	
ФАСАДНА СТОЛАРИЈА	

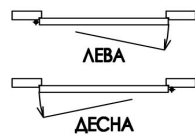
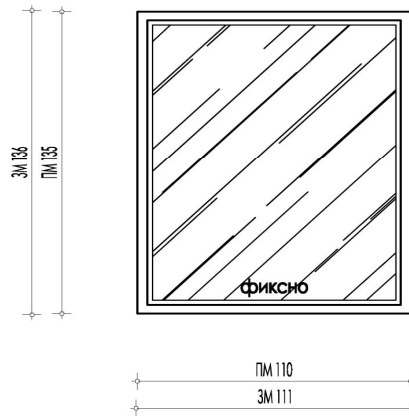

ОПИС ПОЗИЦИЈЕ	Фиксни прозор		
ДИМЕНЗИЈЕ	зидарска мера > 111 x 136цм	производна мера > 110 x 135цм	светла мера > .
МАТЕРИЈАЛ	ПВЦ профили 70мм петокорнорни		
ОТВАРАЊЕ И ЗАТВАРАЊЕ	Не		
ЗАСТАКЉИВАЊЕ	Термо Флот стакло Д=4+16+4мм		
ЗАСЕЊИВАЊЕ ОКОВ	Не		
ОБРАДА	Према производном програму произвођача		
БРОЈ КОМАДА	Боја по избору инвеститора		
НАПОМЕНА	левих > - ком.	десних > - ком.	укупно > 1 ком.
	Све мере и количине проверити на лицу места.		

350-213/2015-V

пос
XVIIп

ЗАВОД ЗА
УРБАНИСТИЧКО
ПЛАНИРАЊЕ И
ПРОЈЕКТОВАЊЕ
ОПШТИНЕ НЕГОТИН

Инвеститор >
ОПШТИНА НЕГОТИН

Објект >
ДОМ КУЛТУРЕ
У АЛЕКСАНДРОВЦУ

Листм

17

Размера

1:25

0.7.1.	ШЕМА СТОЛАРИЈЕ
ЕТАЖА НИСКОГ ПРИЗЕМЉА	
ФАСАДНА СТОЛАРИЈА	

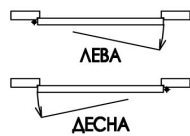
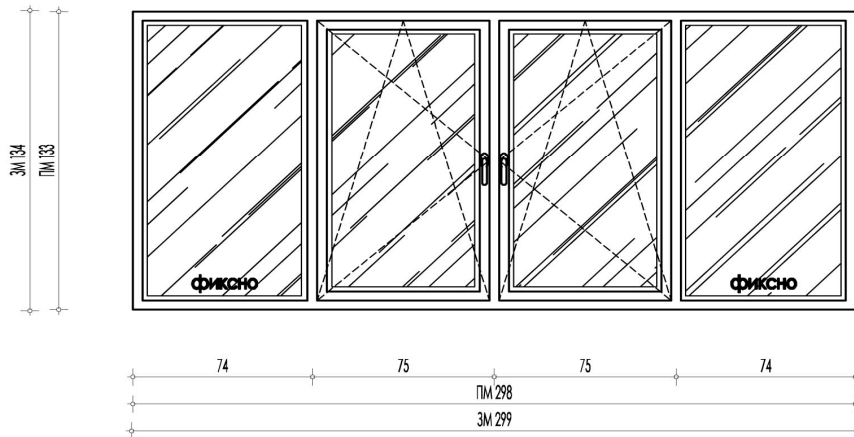

ОПИС ПОЗИЦИЈЕ	
ДИМЕНЗИЈЕ	
МАТЕРИЈАЛ	
ОТВАРАЊЕ И ЗАТВАРАЊЕ	
ЗАСТАКЉИВАЊЕ	
ЗАСЕЊИВАЊЕ	
ОКОВ	
ОБРАДА	
БРОЈ КОМАДА	
НАПОМЕНА	растер >

Двокрилни прозор са Т пре-ком и два фиксна поља			
зидарска мера >	производна мера >	светла мера >	
299 x 134цм	298 x 133цм	.	
ПВЦ профили 70мм петокорни			
Око вертикалне осе и на вентус			
Термо Флот стакло Д=4+16+4мм			
Не			
Према производном програму произвођача			
Боја по избору инвеститора			
левих >	десних >	укупно >	
- ком.	- ком.	1 ком.	
растер > 740+750+750+740 / 1330мм			
Све мере и количине проверити на лицу места.			

350-213/2015-V

пос
XVIII

ЗАВОД ЗА
УРЕЂИСТВАЊО
ПЛАНИРАЊЕ И
ПРОЈЕКТОВАЊЕ
ОПШТИНЕ НЕГОТИН

Инвеститор >
ОПШТИНА НЕГОТИН

Објект >
ДОМ КУЛТУРЕ
У АЛЕКСАНДРОВЦУ

Лист

18

Размера

1:25

0.7.1.	ШЕМА СТОЛАРИЈЕ
ЕТАЖА НИСКОГ ПРИЗЕМЉА	
ФАСАДНА СТОЛАРИЈА	

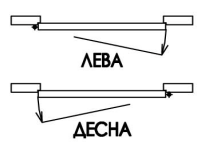
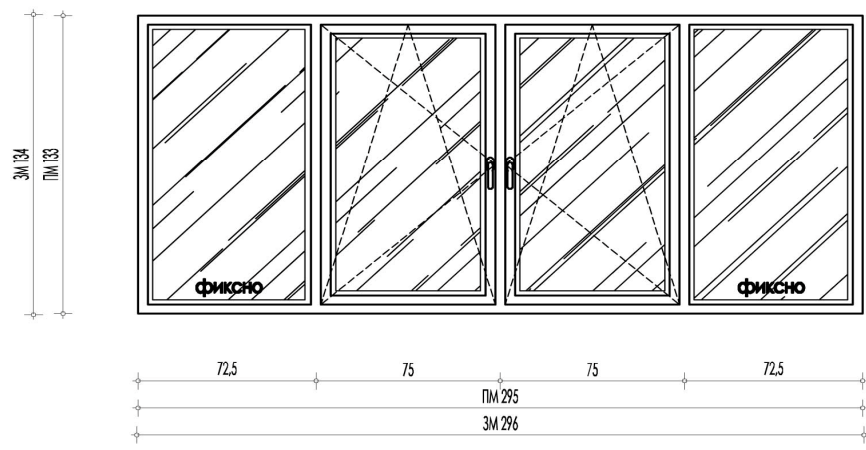

ОПИС ПОЗИЦИЈЕ	Двокрилни прозор са Т пречком и два фиксна поља		
ДИМЕНЗИЈЕ	зидарска мера >	производна мера >	светла мера >
	296 x 134цм	295 x 133цм	.
МАТЕРИЈАЛ	ПВЦ профили 70мм летокоморни		
ОТВАРАЊЕ И ЗАТВАРАЊЕ	Око вертикалне осе и на вентус		
ЗАСТАКЉИВАЊЕ	Термо Флот стакло D=4+16+4мм		
ЗАСЕЊИВАЊЕ	Не		
ОКОВ	Према производном програму произвођача		
ОБРАДА	Боја по избору инвеститора		
БРОЈ КОМАДА	левих >	десних >	укупно >
	- ком.	- ком.	2 ком.
НАПОМЕНА	растер > 725+750+750+725 / 1330мм		
	Све мере и количине проверити на лицу места.		

350-219/2015-V

пос
XIXп

ЗАВОД ЗА
УРЕЂИСТРАЈНО
ПЛАНИРАЊЕ И
ПРОЈЕКТОВАЊЕ
ОПШТИНЕ НЕГОТИН

Инвеститор >
ОПШТИНА НЕГОТИН

Објект >
ДОМ КУЛТУРЕ
У АЛЕКСАНДРОВЦУ

Лист
19
Размера
1: 25

0.7.1.	ШЕМА СТОЛАРИЈЕ
ЕТАЖА НИСКОГ ПРИЗЕМЉА	
ФАСАДНА СТОЛАРИЈА	

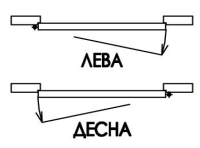
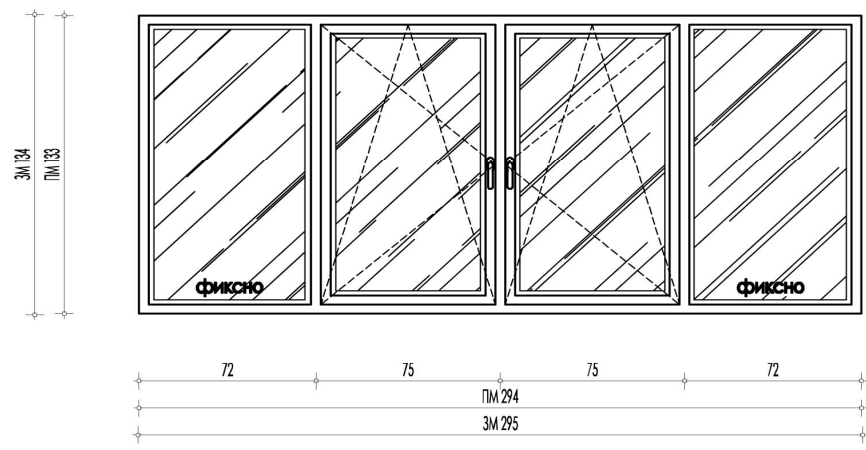

ОПИС ПОЗИЦИЈЕ	Двокрилни прозор са Т пречком и два фиксна поља		
ДИМЕНЗИЈЕ	зидарска мера > 295 x 134цм	производна мера > 294 x 133цм	светла мера > .
МАТЕРИЈАЛ	ПВЦ профили 70мм летокоморни		
ОТВАРАЊЕ И ЗАТВАРАЊЕ	Око вертикалне осе и на вентус		
ЗАСТАКЉИВАЊЕ	Термо Флот стакло D=4+16+4мм		
ЗАСЕЊИВАЊЕ	Не		
ОКОВ	Према производном програму произвођача		
ОБРАДА	Боја по избору инвеститора		
БРОЈ КОМАДА	левих > - ком.	десних > - ком.	укупно > 1 ком.
НАПОМЕНА	растер > 720+750+750+720 / 1330мм Све мере и количине проверити на лицу места.		

350-219/2015-V

пос
XXп

ЗАВОД ЗА
УРБАНИСТИЧКО
ПЛАНИРАЊЕ И
ПРОЈЕКТОвање
ОПШТИНЕ НЕГОТИН

Инвеститор >
ОПШТИНА НЕГОТИН

Објект >
ДОМ КУЛТУРЕ
У АЛЕКСАНДРОВЦУ

Лист
20
Размера
1: 25

0.7.1.	ШЕМА СТОЛАРИЈЕ
ЕТАЖА НИСКОГ ПРИЗЕМЉА	
ФАСАДНА СТОЛАРИЈА	

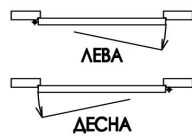
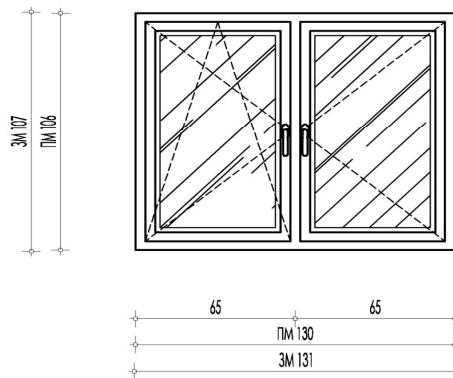

ОПИС ПОЗИЦИЈЕ	Двокрилни прозор са Т пречком		
ДИМЕНЗИЈЕ	зидарска мера > 131 x 107цм	производна мера > 130 x 106цм	светла мера > .
МАТЕРИЈАЛ	ПВЦ профили 70мм летокоморни		
ОТВАРАЊЕ И ЗАТВАРАЊЕ	Око вертикалне осе и на вентус		
ЗАСТАКЉИВАЊЕ	Термо Флот стакло D=4+16+4мм		
ЗАСЕЊИВАЊЕ	Не		
ОКОВ	Према производном програму произвођача		
ОБРАДА	Боја по избору инвеститора		
БРОЈ КОМАДА	левих > - ком.	десних > - ком.	укупно > 1 ком.
НАПОМЕНА	растер > 650+650 / 1060мм Све мере и количине проверити на лицу места.		

350-219/2015-V

пос
XXIп

ЗАВОД ЗА
УРЕЂИСТРАЈНО
ПЛАНИРАЊЕ И
ПРОЈЕКТОВАЊЕ
ОПШТИНЕ НЕГОТИН

Инвеститор >
ОПШТИНА НЕГОТИН

Објект >
ДОМ КУЛТУРЕ
У АЛЕКСАНДРОВЦУ

Лист
21
Размера
1: 25

0.7.1.	ШЕМА СТОЛАРИЈЕ
ЕТАЖА НИСКОГ ПРИЗЕМЉА	
ФАСАДНА СТОЛАРИЈА	

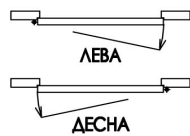
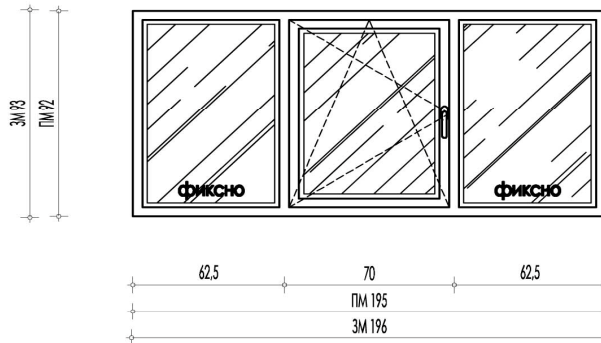

ОПИС ПОЗИЦИЈЕ	Једнокрилни прозор и два фиксна поља		
ДИМЕНЗИЈЕ	зидарска мера > 196 x 93цм	производна мера > 195 x 92цм	светла мера > .
МАТЕРИЈАЛ	ПВЦ профили 70мм петокорни		
ОТВАРАЊЕ И ЗАТВАРАЊЕ	Око вертикалне осе и на вентус		
ЗАСТАКЉИВАЊЕ	Термо Флот стакло Д=4+16+4мм		
ЗАСЕЊИВАЊЕ	Не		
ОКОВ	Према производном програму произвођача		
ОБРАДА	Боја по избору инвеститора		
БРОЈ КОМАДА	левих > 1 ком.	десних > - ком.	укупно > 1 ком.
НАПОМЕНА	растер > 625+700+625 / 920мм Све мере и количине проверити на лицу места.		

350-213/2015-V

пос
XXIIп

ЗАВОД ЗА
УРЕЂИСТВАЊО
ПЛАНИРАЊЕ И
ПРОЈЕКТОВАЊЕ
ОПШТИНЕ НЕГОТИН

Инвеститор >
ОПШТИНА НЕГОТИН

Сврхит >
ДОМ КУЛТУРЕ
У АЛЕКСАНДРОВЦУ

Лист
22
Размера
1:25

0.7.1.	ШЕМА СТОЛАРИЈЕ
ЕТАЖА НИСКОГ ПРИЗЕМЉА	
ФАСАДНА СТОЛАРИЈА	

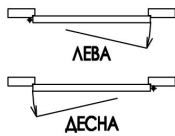
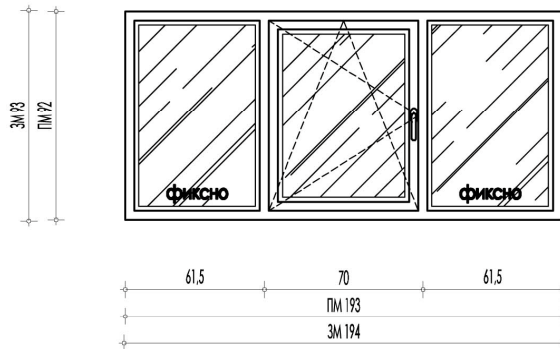

ОПИС ПОЗИЦИЈЕ

ДИМЕНЗИЈЕ

МАТЕРИЈАЛ

ОТВАРАЊЕ И ЗАТВАРАЊЕ

ЗАСТАКЉИВАЊЕ

**ЗАСЕЊИВАЊЕ
ОКОВ**

ОБРАДА

БРОЈ КОМАДА

НАПОМЕНА

растер >

Једнокрилни прозор и два фиксна поља

зидарска мера >	производна мера >	светла мера >
194 x 93цм	193 x 92цм	.

ПВЦ профили 70мм петокорни

Око вертикалне осе и на вентус

Термо Флот стакло Д=4+16+4мм

Не

Према производном програму произвођача

Боја по избору инвеститора

левих >	десних >	укупно >
1 ком.	- ком.	1 ком.

615+700+615 / 920мм

Све мере и количине проверити на лицу места.

350-219/2015-V

пос
XXIII

ЗАВОД ЗА
УРБАНИСТИЧКО
ПЛАНИРАЊЕ И
ПРОЈЕКТОВАЊЕ
ОПШТИНЕ НЕГОТИН

Инвеститор >
ОПШТИНА НЕГОТИН

Одредба >
ДОМ КУЛТУРЕ
У АЛЕКСАНДРОВЦУ

Лист
23
Размера
1:25

0.7.1.	ШЕМА СТОЛАРИЈЕ
ЕТАЖА НИСКОГ ПРИЗЕМЉА	
ФАСАДНА СТОЛАРИЈА	

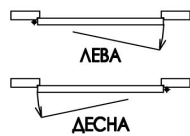
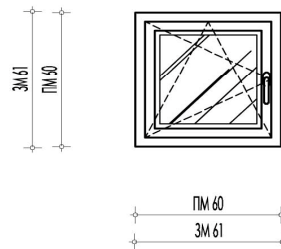

ОПИС ПОЗИЦИЈЕ	Једнокрилни прозор		
ДИМЕНЗИЈЕ	зидарска мера > 61 x 61цм	производна мера > 60 x 60цм	светла мера > .
МАТЕРИЈАЛ	ПВЦ профили 70мм петокорни		
ОТВАРАЊЕ И ЗАТВАРАЊЕ	Око вертикалне осе и на вентус		
ЗАСТАКЉИВАЊЕ	Термо Флот стакло Д=4+16+4мм		
ЗАСЕЊИВАЊЕ	Не		
ОКОВ	Према производном програму произвођача		
ОБРАДА	Боја по избору инвеститора		
БРОЈ КОМАДА	левих > 1 ком.	десних > - ком.	укупно > 1 ком.
НАПОМЕНА	Све мере и количине проверити на лицу места.		

350-213/2015-V

пос
XXIVп

ЗАВОД ЗА
УРЕЂАЈНИЧКО
ПЛАНИРАЊЕ И
ПРОЈЕКТОВАЊЕ
ОПШТИНЕ НЕГОТИН

Инвеститор >
ОПШТИНА НЕГОТИН

Објект >
ДОМ КУЛТУРЕ
У АЛЕКСАНДРОВЦУ

Лист

24

Размера

1:25

0.7.1.	ШЕМА СТОЛАРИЈЕ
ЕТАЖА НИСКОГ ПРИЗЕМЉА	
ФАСАДНА СТОЛАРИЈА	

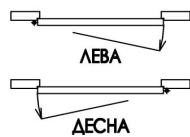
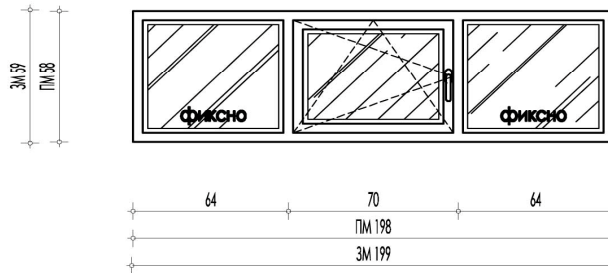

ОПИС ПОЗИЦИЈЕ	
ДИМЕНЗИЈЕ	
МАТЕРИЈАЛ	
ОТВАРАЊЕ И ЗАТВАРАЊЕ	
ЗАСТАКЉИВАЊЕ	
ЗАСЕЊИВАЊЕ	
ОКОВ	
ОБРАДА	
БРОЈ КОМАДА	
НАПОМЕНА	растер >

Једнокрилни прозор и два фиксна поља		
зидарска мера >	производна мера >	светла мера >
199 x 59цм	198 x 58цм	.
ПВЦ профили 70мм петокорни		
Око вертикалне осе и на вентус		
Термо Флот стакло Д=4+16+4мм		
Не		
Према производном програму произвођача		
Боја по избору инвеститора		
левих >	десних >	укупно >
1 ком.	- ком.	1 ком.
растер > 640+700+640 / 580мм		
Све мере и количине проверити на лицу места.		

350-213/2015-V

пос
XXVп

ЗАВОД ЗА
УРБАНИСТИЧКО
ПЛАНИРАЊЕ И
ПРОЈЕКТОВАЊЕ
ОПШТИНЕ НЕГОТИН

Инвеститор >
ОПШТИНА НЕГОТИН

Објект >
Дома културе
у Александровцу

Лист
25
Размера
1:25

0.7.1.	ШЕМА СТОЛАРИЈЕ
ЕТАЖА НИСКОГ ПРИЗЕМЉА	
ФАСАДНА СТОЛАРИЈА	

3м 197
ПМ 198

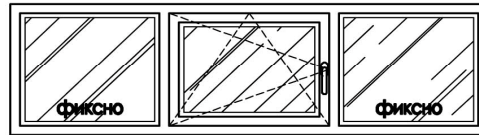

63,5 70 63,5
 ПМ 197
 3М 198

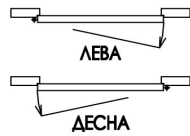

ОПИС ПОЗИЦИЈЕ	
ДИМЕНЗИЈЕ	
МАТЕРИЈАЛ	
ОТВАРАЊЕ И ЗАТВАРАЊЕ	
ЗАСТАКЉИВАЊЕ	
ЗАСЕЊИВАЊЕ	
ОКОВ	
ОБРАДА	
БРОЈ КОМАДА	
НАПОМЕНА	растер >

Једнокрилни прозор и два фиксна поља		
зидарска мера >	производна мера >	светла мера >
198 x 59цм	197 x 58цм	.
ПВЦ профили 70мм петокорни		
Око вертикалне осе и на вентус		
Термо Флот стакло Д=4+16+4мм		
Не		
Према производном програму произвођача		
Боја по избору инвеститора		
левих >	десних >	укупно >
1 ком.	- ком.	1 ком.
растер > 635+700+635 / 580мм		
Све мере и количине проверити на лицу места.		

350-213/2015-V

пос
XXVIп

ЗАВОД ЗА
УРБАНИСТИЧКО
ПЛАНИРАЊЕ И
ПРОЈЕКТОВАЊЕ
ОПШТИНЕ НЕГОТИН

Инвеститор >
ОПШТИНА НЕГОТИН

Објект >
Дома културе
У АЛЕКСАНДРОВЦУ

Лист
26
Размера
1:25

0.7.1.	ШЕМА СТОЛАРИЈЕ
ЕТАЖА НИСКОГ ПРИЗЕМЉА	
УНУТРАШЊА СТОЛАРИЈА	

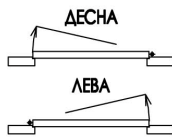
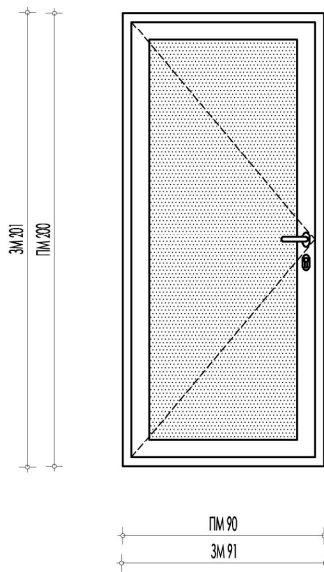

ОПИС ПОЗИЦИЈЕ

ДИМЕНЗИЈЕ

МАТЕРИЈАЛ

ОТВАРАЊЕ И ЗАТВАРАЊЕ

ЗАСТАКЉИВАЊЕ

ЗАСЕЊИВАЊЕ

ОКОВ

ОБРАДА

БРОЈ КОМАДА

НАПОМЕНА

Једнокрилна врата

зидарска мера >	производна мера >	светла мера >
91 x 201цм	90 x 200цм	.

ПВЦ профили 70мм петокорни

Око вертикалне осе

Не

Не

Према производном програму произвођача

ПВЦ испуна и боја по избору инвеститора

левих >	десних >	укупно >
3 ком.	1 ком.	4 ком.

Све мере и количине проверити на лицу места.

350-213/2015-V

пос

Ап

ЗАВОД ЗА
УРБАНИСТИЧКО
ПЛАНИРАЊЕ И
ПРОЈЕКТОВАЊЕ
ОПШТИНЕ НЕГОТИН

Инвеститор >
ОПШТИНА НЕГОТИН

Објект >
ДОМ КУЛТУРЕ
У АЛЕКСАНДРОВЦУ

Лист

27

Размера

1: 25

0.7.1.	ШЕМА СТОЛАРИЈЕ
ЕТАЖА НИСКОГ ПРИЗЕМЉА	
УНУТРАШЊА СТОЛАРИЈА	

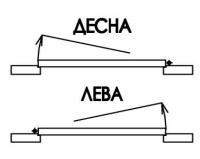
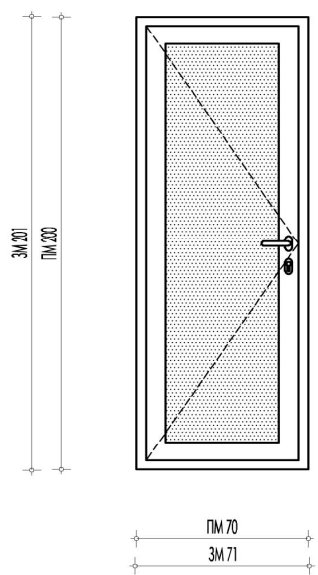

ОПИС ПОЗИЦИЈЕ	Једнокрилна врата		
ДИМЕНЗИЈЕ	зидарска мера > 71 x 201цм	производна мера > 70 x 200цм	светла мера > .
МАТЕРИЈАЛ	ПВЦ профили 70мм петокорни		
ОТВАРАЊЕ И ЗАТВАРАЊЕ	Око вертикалне осе		
ЗАСТАКЉИВАЊЕ	Не		
ЗАСЕЊИВАЊЕ	Не		
ОКОВ	Према производном програму произвођача		
ОБРАДА	ПВЦ испуна и боја по избору инвеститора		
БРОЈ КОМАДА	левих > 2 ком.	десних > 3 ком.	укупно > 5 ком.
НАПОМЕНА	Све мере и количине проверити на лицу места.		

350-213/2015-V

пос
Бп

ЗАВОД ЗА
УРБАНИСТАЈКО
ПЛАНИРАЊЕ И
ПРОЈЕКТОВАЊЕ
ОПШТИНЕ НЕГОТИН

Инвеститор >
ОПШТИНА НЕГОТИН

Објект >
ДОМ КУЛТУРЕ
У АЛЕКСАНДРОВЦУ

Лист
28
Размера
1: 25

0.7.2.	ШЕМА СТОЛАРИЈЕ
ЕТАЖА СПРАТА	
ФАСАДНА СТОЛАРИЈА	

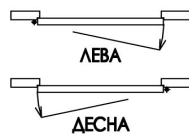
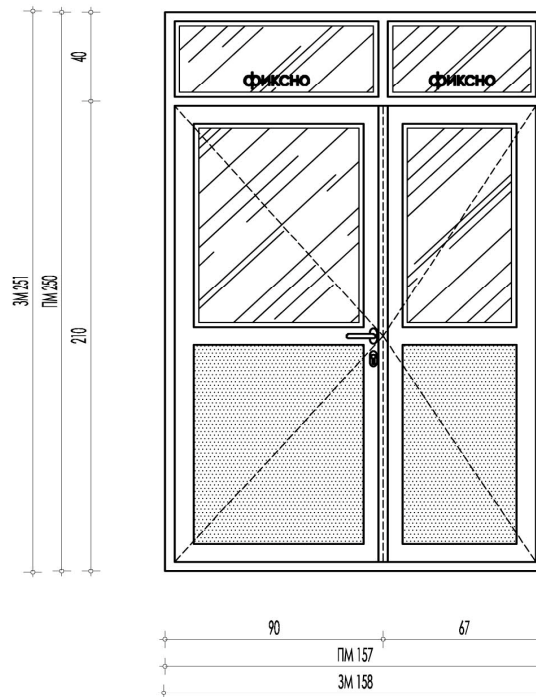

ОПИС ПОЗИЦИЈЕ	<i>Двокрилна врата са надсветлом /два фиксна поља/</i>		
ДИМЕНЗИЈЕ	зидарска мера > 158 x 251цм	производна мера > 157 x 250цм	светла мера > .
МАТЕРИЈАЛ	ПВЦ профили 70мм петокорни		
ОТВАРАЊЕ И ЗАТВАРАЊЕ	Око вертикалне осе		
ЗАСТАКЉИВАЊЕ	Термо Флот стакло Д=4+16+4мм		
ЗАСЕЊИВАЊЕ	Не		
ОКОВ	Према производном програму произвођача		
ОБРАДА	ПВЦ испуна и боја по избору инвеститора		
БРОЈ КОМАДА	левих > 2 ком.	десних > - ком.	укупно > 2 ком.
НАПОМЕНА	растер > 1570(900+670) / 2100+400мм Све мере и количине проверити на лицу места.		

350-213/2015-V

пос
Ic
ЗАВОД ЗА УРЕЂИСТВАЊО ПЛАЊИРАЊЕ И ПРОЈЕКТОВАЊЕ ОПШТИНЕ НЕГОТИН
Инвеститор > ОПШТИНА НЕГОТИН
Објект > ДОМ КУЛТУРЕ У АЛЕКСАНДРОВЦУ
Лист 1
Размера 1:25

0.7.2.	ШЕМА СТОЛАРИЈЕ
ЕТАЖА СПРАТА	
ФАСАДНА СТОЛАРИЈА	

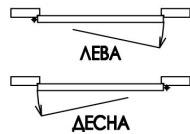
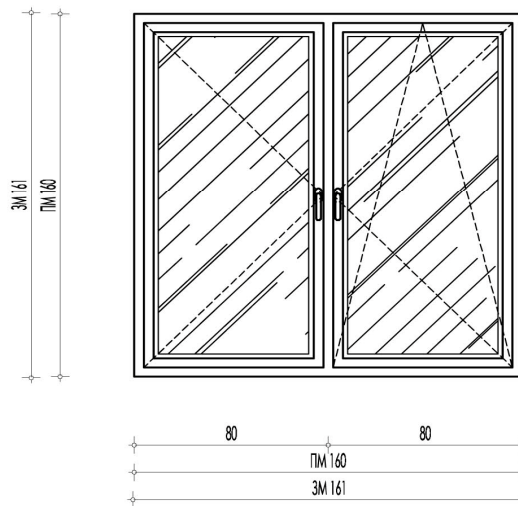

ОПИС ПОЗИЦИЈЕ	
ДИМЕНЗИЈЕ	
МАТЕРИЈАЛ	
ОТВАРАЊЕ И ЗАТВАРАЊЕ	
ЗАСТАКЉИВАЊЕ	
ЗАСЕЊИВАЊЕ	
ОКОВ	
ОБРАДА	
БРОЈ КОМАДА	
НАПОМЕНА	растер >

Двокрилни прозор са Т пречиом		
зидарска мера >	производна мера >	светла мера >
161 x 161цм	160 x 160цм	.
ПВЦ профили 70мм петокорни		
Око вертикалне осе и на вентус		
Термо Флот стакло Д=4+16+4мм		
Не		
Према производном програму произвођача		
Боја по избору инвеститора		
левих >	десних >	укупно >
- ком.	- ком.	1 ком.
700+700 / 1600мм		
Све мере и количине проверити на лицу места.		

350-213/2015-V

пос
Ис

ЗАВОД ЗА
УРБАНИСТИЧКО
ПЛАНИРАЊЕ И
ПРОЈЕКТОВАЊЕ
ОПШТИНЕ НЕГОТИН

Инвеститор >
ОПШТИНА НЕГОТИН

Објект >
ДОМ КУЛТУРЕ
У АЛЕКСАНДРОВЦУ

Лист
2
Размера
1:25

0.7.2.	ШЕМА СТОЛАРИЈЕ
ЕТАЖА СПРАТА	
ФАСАДНА СТОЛАРИЈА	

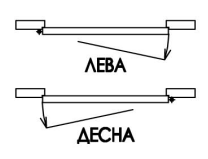
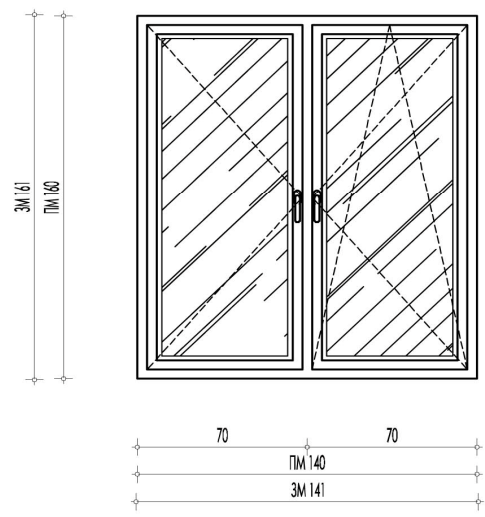

ОПИС ПОЗИЦИЈЕ	Двокрилни прозор са Т пречником		
ДИМЕНЗИЈЕ	зидарска мера > 141 x 161цм	производна мера > 140 x 160цм	светла мера > .
МАТЕРИЈАЛ	ПВЦ профили 70мм петокорни		
ОТВАРАЊЕ И ЗАТВАРАЊЕ	Око вертикалне осе и на вентус		
ЗАСТАКЉИВАЊЕ	Термо Флот стакло Д=4+16+4мм		
ЗАСЕЊИВАЊЕ	Не		
ОКОВ	Према производном програму произвођача		
ОБРАДА	Боја по избору инвеститора		
БРОЈ КОМАДА	левих > - ком.	десних > - ком.	укупно > 2 ком.
НАПОМЕНА	растер > 700+700 / 1600мм Све мере и количине проверити на лицу места.		

350-213/2015-V

пос
IIIc

ЗАВОД ЗА
УРБАНИСТИЧКО
ПЛАНИРАЊЕ И
ПРОЈЕКТОВАЊЕ
ОПШТИНЕ НЕГОТИН

Инвеститор >
ОПШТИНА НЕГОТИН

Служба >
ДОМ КУЛТУРЕ
У АЛЕКСАНДРОВЦУ

Лист
3
Размера
1:25

Конкурсна документација у поступку јавне набавке мале вредности радова- радови на инвестиционом одржавању објекта Дома културе у Александровцу – етаже ниског приземља и спрата, на кп.бр. 2993 КО Александровац, општина Неготин, ЈНМВ број 22/2017

0.7.2.	ШЕМА СТОЛАРИЈЕ
ЕТАЖА СПРАТА	
ФАСАДНА СТОЛАРИЈА	

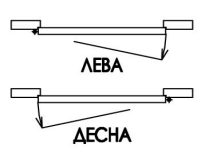
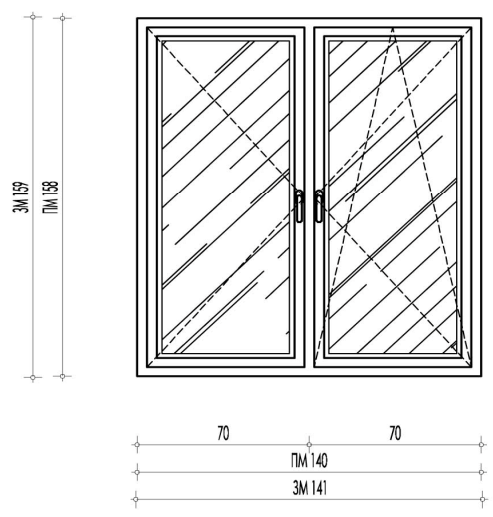

ОПИС ПОЗИЦИЈЕ	Двокрилни прозор са Т пречком		
ДИМЕНЗИЈЕ	зидарска мера > 141 x 159цм	производна мера > 140 x 158цм	светла мера > .
МАТЕРИЈАЛ	ПВЦ профили 70мм петокорни		
ОТВАРАЊЕ И ЗАТВАРАЊЕ	Око вертикалне осе и на вентус		
ЗАСТАКЉИВАЊЕ	Термо Флот стакло D=4+16+4мм		
ЗАСЕЊИВАЊЕ	Не		
ОКОВ	Према производном програму произвођача		
ОБРАДА	Боја по избору инвеститора		
БРОЈ КОМАДА	левих > - ком.	десних > - ком.	укупно > 8 ком.
НАПОМЕНА	растер > 700+700 / 1580мм Све мере и количине проверити на лицу места.		

350-213/2015-V

пос
IVc

ЗАВОД ЗА
УРБАНИСТАЈКО
ПЛАНИРАЊЕ И
ПРОЈЕКТОВАЊЕ
ОПШТИНЕ НЕГОТИН

Инвеститор >
ОПШТИНА НЕГОТИН

Спринт >
ДОМ КУЛТУРЕ
У АЛЕКСАНДРОВЦУ

Лусм
4
Размера
1: 25

Конкурсна документација у поступку јавне набавке мале вредности радова- радови на инвестиционом одржавању објекта Дома културе у Александровцу – етаже ниског приземља и спрата, на кп.бр. 2993 КО Александровац, општина Неготин, ЈНМВ број 22/2017

0.7.2.	ШЕМА СТОЛАРИЈЕ
ЕТАЖА СПРАТА	
ФАСАДНА СТОЛАРИЈА	

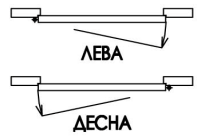
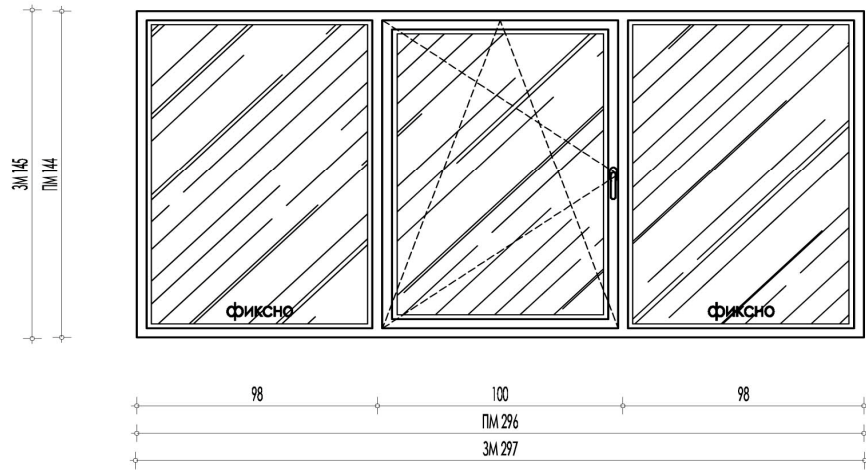

ОПИС ПОЗИЦИЈЕ	Једнокрилни прозор и два фиксна поља		
ДИМЕНЗИЈЕ	зидарска мера > 297 x 145цм	производна мера > 296 x 144цм	светла мера > .
МАТЕРИЈАЛ	ПВЦ профили 70мм петокорни		
ОТВАРАЊЕ И ЗАТВАРАЊЕ	Око вертикалне осе и на вентус		
ЗАСТАКЉИВАЊЕ	Термо Флот стакло D=4+16+4мм		
ЗАСЕЊИВАЊЕ	Не		
ОКОВ	Према производном програму произвођача		
ОБРАДА	Боја по избору инвеститора		
БРОЈ КОМАДА	левих > 5 ком.	десних > - ком.	укупно > 5 ком.
НАПОМЕНА	растер > 980+1000+980 / 1440мм Све мере и количине проверити на лицу места.		

350-213/2015-V

пос
Vc

ЗАВОД ЗА
УРБАНИСТИЧКО
ПЛАНИРАЊЕ И
ПРОЈЕКТОВАЊЕ
ОПШТИНЕ НЕГОТИН

Инвеститор >
ОПШТИНА НЕГОТИН

Сврху >
ДОМ КУЛТУРЕ
У АЛЕКСАНДРОВЦУ

Лист
5
Размера
1: 25

Конкурсна документација у поступку јавне набавке мале вредности радова- радови на инвестиционом одржавању објекта Дома културе у Александровцу – етаже ниског приземља и спрата, на кп.бр. 2993 КО Александровац, општина Неготин, ЈНМВ број 22/2017

0.7.2.	ШЕМА СТОЛАРИЈЕ
ЕТАЖА СПРАТА	
ФАСАДНА СТОЛАРИЈА	

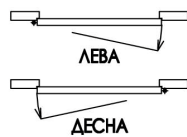
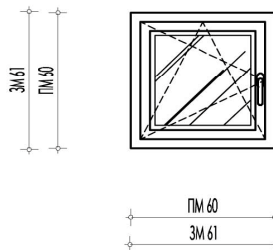

ОПИС ПОЗИЦИЈЕ

ДИМЕНЗИЈЕ

МАТЕРИЈАЛ

ОТВАРАЊЕ И ЗАТВАРАЊЕ

ЗАСТАКЉИВАЊЕ

ЗАСЕЊИВАЊЕ

ОКОВ

ОБРАДА

БРОЈ КОМАДА

НАПОМЕНА

Једнокрилни прозор

зидарска мера >	производна мера >	светла мера >
61 x 61цм	60 x 60цм	.

ПВЦ профили 70мм петокоморни

Око вертикалне осе и на ветус

Термо Флот стакло D=4+16+4мм

Не

Према производном програму произвођача

Боја по избору инвеститора

левих >	десних >	укупно >
1 ком.	1 ком.	2 ком.

Све мере и количине проверити на лицу места.

350-215/2015-V

пос

Vlc

ЗАВОД ЗА
УРБАНИСТИЧКО
ПЛАНИРАЊЕ И
ПРОЈЕКТОВАЊЕ
ОПШТИНЕ НЕГОТИН

Инвеститор >
ОПШТИНА НЕГОТИН

Објект >
ДОМ КУЛТУРЕ
У АЛЕКСАНДРОВЦУ

Лист

6

Размера

1: 25

0.7.2.	ШЕМА СТОЛАРИЈЕ
ЕТАЖА СПРАТА	
УНУТРАШЊА СТОЛАРИЈА	

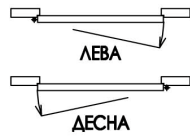
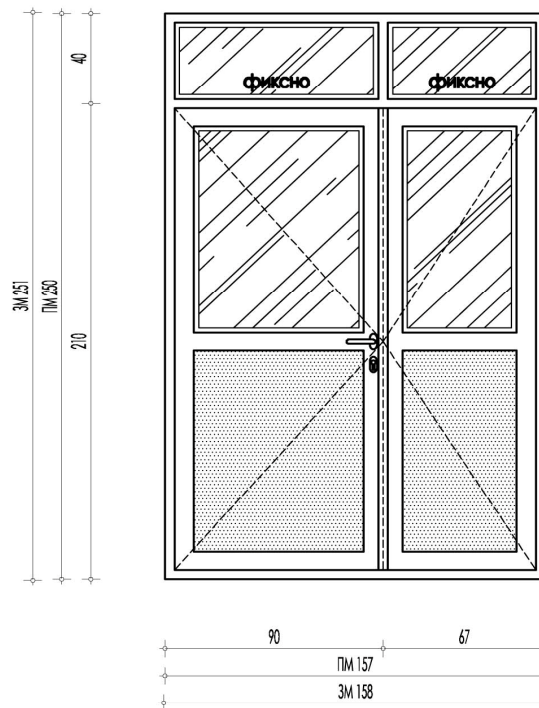

ОПИС ПОЗИЦИЈЕ	Двокрилна врата са надсветлом /два фиксна поља/		
ДИМЕНЗИЈЕ	зидарска мера > 158 x 251цм	производна мера > 157 x 250цм	светла мера > .
МАТЕРИЈАЛ	ПВЦ профили 70мм петокорни		
ОТВАРАЊЕ И ЗАТВАРАЊЕ	Око вертикалне осе		
ЗАСТАКЉИВАЊЕ	Стакло Д=5мм		
ЗАСЕЊИВАЊЕ	Не		
ОКОВ	Према производном програму произвођача		
ОБРАДА	ПВЦ истуна и боја по избору инвеститора		
БРОЈ КОМАДА	левих > 3 ком.	десних > - ком.	укупно > 3 ком.
НАПОМЕНА	растер > 1570(900+670) / 2100+400мм Све мере и количине проверити на лицу места.		

350-213/2015-V

пос
Ас
ЗАВОД ЗА
УРБАНИСТИЧКО
ПЛАНИРАЊЕ И
ПРОЈЕКТОВАЊЕ
ОПШТИНЕ НЕГОТИН
Инвеститор >
ОПШТИНА НЕГОТИН
Служба >
ДОМ КУЛТУРЕ
У АЛЕКСАНДРОВЦУ
Лист
7
Размера
1:25

0.7.2.	ШЕМА СТОЛАРИЈЕ
ЕТАЖА СПРАТА	
УНУТРАШЊА СТОЛАРИЈА	

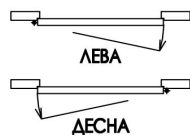
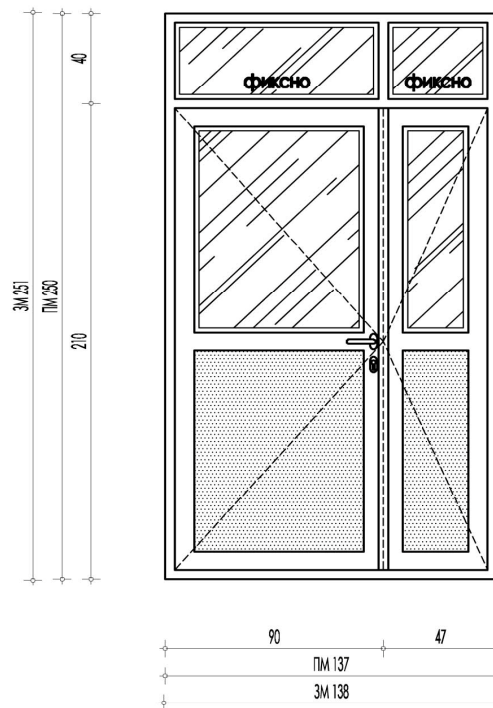

ОПИС ПОЗИЦИЈЕ	
ДИМЕНЗИЈЕ	
МАТЕРИЈАЛ	
ОТВАРАЊЕ И ЗАТВАРАЊЕ	
ЗАСТАКЉИВАЊЕ	
ЗАСЕЊИВАЊЕ	
ОКОВ	
ОБРАДА	
БРОЈ КОМАДА	
НАПОМЕНА	растер >

Двокрилна врата са надсветлом /два фиксна поља/		
зидарска мера >	производна мера >	светла мера >
138 x 251цм	137 x 250цм	.
ПВЦ профили 70мм петокорни		
Око вертикалне осе		
Стакло Д=5мм		
Не		
Према производном програму произвођача		
ПВЦ истуна и боја по избору инвеститора		
левих >	десних >	укупно >
1 ком.	- ком.	1 ком.
1370(900+470) / 2100+400мм		
Све мере и количине проверити на лицу места.		

350-213/2015-V

пос
Бс

ЗАВОД ЗА
УРБАНИСТИЧКО
ПЛАНИРАЊЕ И
ПРОЈЕКТОВАЊЕ
ОПШТИНЕ НЕГОТИН

Инвеститор >
ОПШТИНА НЕГОТИН

Служба >
ДОМ КУЛТУРЕ
У АЛЕКСАНДРОВЦУ

Листм
8
Размера
1:25

0.7.2.	ШЕМА СТОЛАРИЈЕ
ЕТАЖА СПРАТА	
УНУТРАШЊА СТОЛАРИЈА	

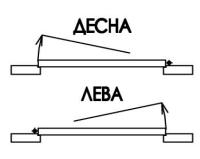
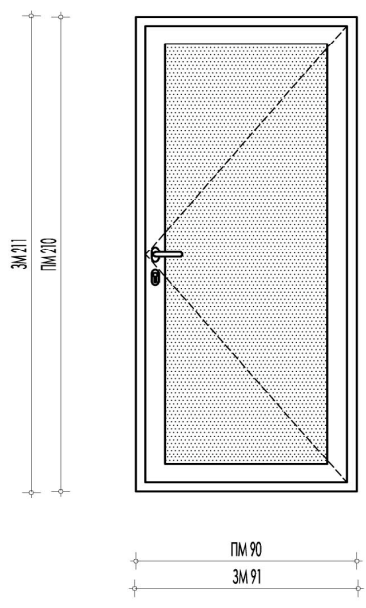

ОПИС ПОЗИЦИЈЕ	Једнокрилна врата		
ДИМЕНЗИЈЕ	зидарска мера > 91 x 211цм	производна мера > 90 x 210цм	светла мера > .
МАТЕРИЈАЛ	ПВЦ профили 70мм петокорни		
ОТВАРАЊЕ И ЗАТВАРАЊЕ	Око вертикалне осе		
ЗАСТАКЉИВАЊЕ	Не		
ЗАСЕЊИВАЊЕ	Не		
ОКОВ	Према производном програму произвођача		
ОБРАДА	ПВЦ испуна и боја по избору инвеститора		
БРОЈ КОМАДА	левих > - ком.	десних > 1 ком.	укупно > 1 ком.
НАПОМЕНА	Све мере и количине проверити на лицу места.		

350-213/2015-V

пос

Bc

ЗАВОД ЗА
УРБАНИСТАЧКО
ПЛАНИРАЊЕ И
ПРОЈЕКТОВАЊЕ
ОПШТИНЕ НЕГОТИН

Инвеститор >
ОПШТИНА НЕГОТИН

Свршет >
ДОМ КУЛТУРЕ
У АЛЕКСАНДРОВЦУ

Лист
9
Размера
1: 25

0.7.2.	ШЕМА СТОЛАРИЈЕ
ЕТАЖА СПРАТА	
УНУТРАШЊА СТОЛАРИЈА	

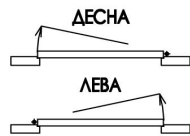
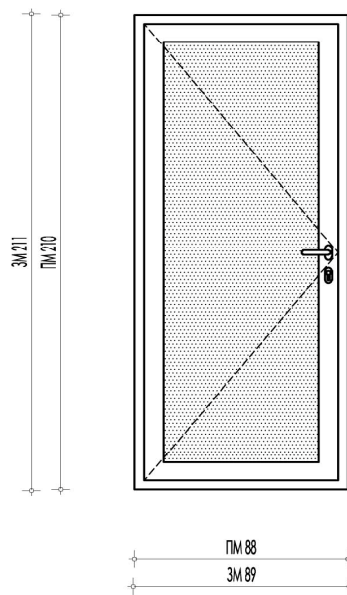

ОПИС ПОЗИЦИЈЕ	Једнокрилна врата		
ДИМЕНЗИЈЕ	зидарска мера > 89 x 211цм	производна мера > 88 x 210цм	светла мера > .
МАТЕРИЈАЛ	ПВЦ профили 70мм петокорни		
ОТВАРАЊЕ И ЗАТВАРАЊЕ	Око вертикалне осе		
ЗАСТАКЉИВАЊЕ	Не		
ЗАСЕЊИВАЊЕ	Не		
ОКОВ	Према производном програму произвођача		
ОБРАДА	ПВЦ ислуна и боја по избору инвеститора		
БРОЈ КОМАДА	левих > 1 ком.	десних > 1 ком.	укупно > 2 ком.
НАПОМЕНА	Све мере и количине проверити на лицу места.		

350-213/2015-V

пос
Гс
ЗАВОД ЗА
УРБАНИСТИЧКО
ПЛАНИРАЊЕ И
ПРОЈЕКТОВАЊЕ
ОПШТИНЕ НЕГОТИН
Инвеститор >
ОПШТИНА НЕГОТИН
Служба >
ДОМ КУЛТУРЕ
У АЛЕКСАНДРОВЦУ
Лист
10
Размера
1:25

III УСЛОВИ ЗА УЧЕШЋЕ У ПОСТУПКУ ЈАВНЕ НАБАВКЕ ИЗ ЧЛ. 75. И 76. ЗЈН И УПУТСТВО КАКО СЕ ДОКАЗУЈЕ ИСПУЊЕНОСТ ТИХ УСЛОВА

1. Услови за учешће у поступку јавне набавке из члана 75. и 76. Закона

1.1. ОБАВЕЗНИ УСЛОВИ

Право на учешће у поступку предметне јавне набавке има понуђач који испуњава обавезне услове за учешће у поступку јавне набавке дефинисане чланом 75. Закона о јавним набавкама, и то:

- 2) Да је регистрован код надлежног органа, односно уписан у одговарајући регистар (члан 75. став 1. тачка 1) ЗЈН);
- 3) Да он и његов законски заступник није осуђиван за неко од кривичних дела као члан организоване криминалне групе, да није осуђиван за кривична дела против привреде, кривична дела против животне средине, кривично дело примања или давања мита, кривично дело преваре (члан 75. став 1. тачка 2) ЗЈН);
- 4) Да је измирио доспеле порезе, доприносе и друге јавне дажбине у складу са прописима Републике Србије или стране државе када има седиште на њеној територији (члан 75. став 1. тачка 4) ЗЈН);
- 5) Да је поштовао обавезе које произлазе из важећих прописа о заштити на раду, запошљавању и условима рада, заштити животне средине, као и да нема забрану обављања делатности која је на снази у време подношења понуде (члан 75. ст. 2. ЗЈН).

1.2. ДОДАТНИ УСЛОВИ

Понуђач који учествује у поступку предметне јавне набавке мора испунити и додатне услове за учешће у поступку јавне набавке, дефинисане чланом 76. Закона о јавним набавкама, и то:

- 1) Да испуњава услов финансијског капацитета:
 - Да у претходних 12 месеци рачунајући од дана објављивања позива за подношење понуда рачун није био у блокади
- 2) Да испуњава услов пословног капацитета:
 - да је у свакој од претходне три обрачунске године (2014., 2015. и 2016. године) имао приход минимум 4.500.000,00 динара
- 3) Да испуњава услов кадровског капацитета:
 - Да понуђач располаже са минимум 11 радно ангажованих лица, било у радном односу код понуђача или по основу уговора о радном ангажовању, од тога обавезно: а) 1 (један) запослени који је одговорни извођач радова са било којом лиценцом за извођење грађевинских радова и б) 10 (десет) запослених КВ радника
- 4) Да је извршио обилазак локације

Уколико понуђач подноси понуду са подизвођачем, у складу са чланом 80. Закона о јавним набавкама, подизвођач мора да испуњава обавезне услове из члана 75. став 1. тачка 1) до 4) Закона и члана 75. став 2. Закона, док додатне услове из члана 76. Закона о јавним набавкама подизвођач не мора да испуњава.

Уколико понуду подноси група понуђача, сваки понуђач из групе понуђача, мора да испуни обавезне услове из члана 75. став 1. тачка 1) до 4) Закона о јавним набавкама и члана 75. став 2. Закона, а додатне услове испуњавају заједно.

2. УПУТСТВО КАКО СЕ ДОКАЗУЈЕ ИСПУЊЕНОСТ УСЛОВА

У складу са чланом 77. став 4. Закона о јавним набавкама, испуњеност обавезних услова из члана 75. став 1. тачка 1. до 4. и члана 75. став 2. Закона о јавним набавкама наведених у конкурсној документацији, доказује се достављањем Изјаве дате под пуном материјалном и кривичном одговорношћу којом се потврђује испуњавање обавезних услова утврђених Законом о јавним набавкама и конкурсном документацијом (саставни део конкурсне документације је Образац наведене изјаве).

Уколико понуђач подноси понуду са подизвођачем, у складу са чланом 80. Закона о јавним набавкама подизвођач мора да испуњава обавезне услове из члана 75. став 1. тач. 1) до 4) Закона, за део набавке који ће понуђач извршити преко подизвођача. У том случају понуђач је дужан да за подизвођача достави ИЗЈАВУ подизвођача (Образац 6. у поглављу IV ове конкурсне документације), потписану од стране овлашћеног лица подизвођача и оверену печатом.

Уколико понуду подноси група понуђача, сваки понуђач из групе понуђача, мора да испуни обавезне услове из члана 75. став 1. тач. 1) до 4) Закона, а додатне услове испуњавају заједно. У том случају ИЗЈАВА (Образац 5. у поглављу IV ове конкурсне документације), мора бити потписана од стране овлашћеног лица сваког понуђача из групе понуђача и оверена печатом

Обрасци изјава морају бити попуњени, потписани од стране овлашћеног лица и оверени печатом.

Уколико Обрасце изјава потписује лице које није уписано у регистар као лице овлашћено за заступање, потребно је уз понуду доставити овлашћење за потписивање.

Понуђач није дужан да доставља на увид доказе који су јавно доступни на интернет страницама надлежних органа.

Понуђач је дужан да без одлагања писмено обавести наручиоца о било којој промени у вези са испуњеношћу услова из поступка јавне набавке, која наступи до доношења одлуке, односно закључења уговора, односно током важења уговора о јавној набавци и да је документује на прописани начин.

Наручилац може пре доношења одлуке о додели уговора да затражи од понуђача, чија је понуда оцењена као најповољнија, да достави копију доказа о испуњености обавезних услова, а може и да затражи на увид оригинал или оверену копију свих или појединих доказа о испуњености обавезних услова. Ако понуђач у остављеном, примереном року који не може бити краћи од пет дана, не достави тражене доказе, наручилац ће његову понуду одбити као неприхватљиву.

Уколико наручилац буде захтевао достављање доказа о испуњености обавезних услова за учешће у поступку предметне јавне набавке (свих или појединих доказа о испуњености услова), понуђач ће бити дужан да достави:

ОБАВЕЗНИ УСЛОВИ

1) Чл. 75. ст. 1. тач. 1) ЗЈН, Доказ:

Правна лица: Извод из регистра Агенције за привредне регистре, односно извод из регистра надлежног привредног суда;

Предузетници: Извод из регистра Агенције за привредне регистре., односно извод из одговарајућег регистра.

2) Чл. 75. ст. 1. тач. 2) ЗЈН, Доказ:

Правна лица: 1) Извод из казнене евиденције, односно уверење основног суда на чијем подручју се налази седиште домаћег правног лица, односно седиште представништва или огранка страног правног лица, којим се потврђује да правно лице није осуђивано за кривична дела против привреде, кривична дела против животне средине, кривично дело примања или давања мита, кривично дело преваре. Напомена: Уколико уверење Основног суда не обухвата податке из казнене евиденције за кривична дела која су у надлежности редовног кривичног одељења Вишег суда, потребно је поред уверења Основног суда доставити И УВЕРЕЊЕ ВИШЕГ СУДА на чијем подручју је седиште домаћег правног лица, односно седиште представништва или огранка страног правног лица, којом се потврђује да правно лице није осуђивано за кривична дела против привреде и кривично дело примања мита; 2) Извод из казнене евиденције Посебног одељења за организовани криминал Вишег суда у Београду, којим се потврђује да правно лице није осуђивано за неко од кривичних дела организованог криминала; 3) Извод из казнене евиденције, односно уверење надлежне полицијске управе МУП-а, којим се потврђује да законски заступник понуђача није осуђиван за кривична дела против привреде, кривична дела против животне средине, кривично дело примања или давања мита, кривично дело преваре и неко од кривичних дела организованог криминала (захтев се може поднети према месту рођења или према месту пребивалишта законског заступника). Уколико понуђач има више законских заступника дужан је да достави доказ за сваког од њих.

Предузетници и физичка лица: Извод из казнене евиденције, односно уверење надлежне полицијске управе МУП-а, којим се потврђује да није осуђиван за неко од кривичних дела као члан организоване криминалне групе, да није осуђиван за кривична дела против привреде, кривична дела против животне средине, кривично дело примања или давања мита, кривично дело преваре (захтев се може поднети према месту рођења или према месту пребивалишта).

Докази не могу бити старији од два месеца пре отварања понуда.

3) Чл. 75. ст. 1. тач. 4) ЗЈН, Доказ:

Уверење Пореске управе Министарства финансија да је измирио доспеле порезе и доприносе и уверење надлежне управе локалне самоуправе да је измирио обавезе по основу изворних локалних јавних прихода или потврду надлежног органа да се понуђач налази у поступку приватизације.

Докази не могу бити старији од два месеца пре отварања понуда.

ДОДАТНИ УСЛОВИ

Понуђач који учествује у поступку предметне јавне набавке мора испунити додатне услове за учешће у поступку јавне набавке, дефинисане овом конкурсном документацијом, а испуњеност додатних услова понуђач доказује на следећи начин:

1) Да испуњава услов финансијског капацитета:

- Да у претходних 12 месеци рачунајући од дана објављивања позива за подношење понуда рачун није био у блокади

– Доказ:

Потврда о броју дана неликвидности коју издаје Народна банка Србије, Принудна наплата-Одељење за пријем, контролу и унос основа и налога-

Крагујевац да у претходних 12 месеци рачунајући од дана објављивања позива за подношење понуда на Порталу јавних набавки рачун није био у блокади, с тим да понуђач није у обавези да доставља овај доказ уколико су подаци јавно доступни на интернет страници Народне банке Србије

2) Да испуњава услов пословног капацитета:

- Да је у свакој од претходне три обрачунске године (2014., 2015. и 2016. године) имао приход минимум 4.500.000,00 динара

– Доказ:

Копија извештаја о бонитету БОН ЈН Агенције за привредне регистре (образац БОН-ЈН) који треба да садржи податке из финансијских извештаја за последње 3 обрачунске године. Извештај о бонитету представља доказ којим понуђач доказује да је у овом периоду остварио пословне приходе у износу од минимум 4.500.000,00 динара годишње

3) Да испуњава услов кадровског капацитета:

- Да понуђач располаже са минимум 11 радно ангажованих лица, било у радном односу код понуђача или по основу уговора о радном ангажовању, од тога обавезно: а) 1 (један) запослени који је одговорни извођач радова са било којом лиценцом за извођење грађевинских радова и б) 10 (десет) запослених КВ радника

– Доказ:

Списак радника који ће бити ангажовани на пословима који су предмет јавне набавке као и:

- а) за одговорног извођача радова- копија уговора о раду, ако је у радном односу код понуђача, а којем није престао радни однос или одговарајући уговор о радном ангажовању ако се ради о лицу који је ангажован код понуђача ван радног односа, копија лиценце, потврда Инжењерске Коморе Србије да је лиценца важећа и изјава о кључном техничком особљу о доступности одговорног извођача радова (Образац 9)
- б) 10 (десет) запослених КВ радника -копије М /М-А образаца

4) Да је извршио обилазак локације

- Доказ о извршеном обиласку се прилаже на обрасцу Потврде о обиласку локације (Образац 7) који треба да буде попуњен на лицу места, након чега га потписује представник Наручиоца.

Пре достављања понуде, а ради сагледавања обима радова, неопходно је да понуђачи о свом трошку изврше обилазак локације у присуству представника Наручиоца.

Наручилац ће организовати обилазак локације дана 11.08.2017. године (петак) у 12,00 часова али само уз претходну пријаву на меморандуму понуђача и достављање списка овлашћених лица понуђача (са именом и презименом, именом оца, датумом и местом рођења, бројем личне карте, од кога је издата, матичним бројем и адресом становања). Понуђачи су обавезни да изврше обилазак локације ради подношења понуде што ће се евидентирати од стране Наручиоца на Обрасцу потврде о обиласку локације (Образац 7). Пријаве за обилазак се достављају мејлом на адресу jnnegotin@gmail.com. Пријаве морају стићи најкасније до 10.08.2017. године до 23:59 часова. Лицима која не доставе пријаву на меморандуму понуђача неће бити омогућен обилазак локације.

Лица која су пријављена за обилазак објекта треба да у заказано време дођу у Месну заједницу Александровац, испред улаза у Дом културе.

Додатне резервне термине наручилац неће организовати.

Представник наручиоца је Миодраг Петровић, 064/1929436.

Понуђачи који су регистровани у Регистру понуђача који води Агенција за привредне регистре не достављају доказе о испуњености услова из члана 75. став 1. тачке 1) до 4) ЗЈН, сходно чл. 78. ЗЈН.

Уколико је доказ о испуњености услова електронски документ, понуђач доставља копију електронског документа у писаном облику, у складу са законом којим се уређује електронски документ.

Ако се у држави у којој понуђач има седиште не издају тражени докази, понуђач може, уместо доказа, приложити своју писану изјаву, дату под кривичном и материјалном одговорношћу оверену пред судским или управним органом, јавним бележником или другим надлежним органом те државе.

Ако понуђач има седиште у другој држави, наручилац може да провери да ли су документи којима понуђач доказује испуњеност тражених услова издати од стране надлежних органа те државе.

IV ОБРАСЦИ КОЈИ ЧИНЕ САСТАВНИ ДЕО ПОНУДЕ

Саставни део понуде чине следећи обрасци:

- 1) Образац понуде (Образац 1);
- 2) Образац структуре понуђене цене (Образац 2);
- 3) Образац трошкова припреме понуде (Образац 3);
- 4) Образац изјаве о независној понуди (Образац 4);
- 5) Образац изјаве понуђача о испуњености услова за учешће у поступку јавне набавке - чл. 75. ЗЈН, наведених овом конкурсном документацијом, (Образац 5);
- 6) Образац изјаве подизвођача о испуњености услова за учешће у поступку јавне набавке - чл. 75. ЗЈН, наведених овом конкурсном документацијом (Образац 6)
- 7) Образац потврде о обиласку локације – (Образац 7)
- 8) Образац – динамички план извођења радова – (Образац 8)
- 9) Образац изјаве о кључном техничком особљу – (Образац 9)
- 10) Образац изјаве понуђача о обавези достављања средства финансијског обезбеђења за отклањање недостатака у гарантном року – (Образац 10)
- 11) Образац меничног писма-овлашћења– (Образац 11)
- 12) Модел уговора (Образац 12)

ОБРАЗАЦ ПОНУДЕ

у поступку јавне набавке мале вредности за јавну набавку радова- радови на инвестиционом одржавању објекта Дома културе у Александровцу – етаже ниског приземља и спрата, на кп.бр. 2993 КО Александровац, општина Неготин ЈНМВ број 22/2017

Број понуде: _____

Датум: _____

Упућујемо Вам понуду за јавну набавку радова- радови на инвестиционом одржавању објекта Дома културе у Александровцу – етаже ниског приземља и спрата, на кп.бр. 2993 КО Александровац, општина Неготин ЈНМВ број 22/2017.

1) ОПШТИ ПОДАЦИ О ПОНУЂАЧУ

Назив понуђача:	
Адреса понуђача:	
Матични број понуђача:	
Порески идентификациони број понуђача (ПИБ):	
Име особе за контакт:	
Електронска адреса понуђача (e-mail):	
Телефон:	
Телефакс:	
Број рачуна понуђача и назив банке:	
Лице овлашћено за потписивање уговора	

2) ПОНУДУ ПОДНОСИ:

--

А) САМОСТАЛНО
Б) СА ПОДИЗВОЂАЧЕМ
В) КАО ЗАЈЕДНИЧКУ ПОНУДУ

Напомена: заокружити начин подношења понуде и уписати податке о подизвођачу, уколико се понуда подноси са подизвођачем, односно податке о свим учесницима заједничке понуде, уколико понуду подноси група понуђача

3) ПОДАЦИ О ПОДИЗВОЂАЧУ

1)	Назив подизвођача:	
	Адреса:	
	Матични број:	
	Порески идентификациони број:	
	Име особе за контакт:	
	Процент укупне вредности набавке који ће извршити подизвођач:	
	Део предмета набавке који ће извршити подизвођач:	
2)	Назив подизвођача:	
	Адреса:	
	Матични број:	
	Порески идентификациони број:	
	Име особе за контакт:	
	Процент укупне вредности набавке који ће извршити подизвођач:	
	Део предмета набавке који ће извршити подизвођач:	

Напомена:

Табелу „Подаци о подизвођачу“ попуњавају само они понуђачи који подносе понуду са подизвођачем, а уколико има већи број подизвођача од места предвиђених у табели, потребно

је да се наведени образац копира у довољном броју примерака, да се попуни и достави за сваког подизвођача.

4) ПОДАЦИ О УЧЕСНИКУ У ЗАЈЕДНИЧКОЈ ПОНУДИ

1)	Назив учесника у заједничкој понуди:	
	Адреса:	
	Матични број:	
	Порески идентификациони број:	
	Име особе за контакт:	
2)	Назив учесника у заједничкој понуди:	
	Адреса:	
	Матични број:	
	Порески идентификациони број:	
	Име особе за контакт:	
3)	Назив учесника у заједничкој понуди:	
	Адреса:	
	Матични број:	
	Порески идентификациони број:	
	Име особе за контакт:	

Напомена:

Табелу „Подаци о учеснику у заједничкој понуди“ попуњавају само они понуђачи који подносе заједничку понуду, а уколико има већи број учесника у заједничкој понуди од места предвиђених у табели, потребно је да се наведени образац копира у довољном броју примерака, да се попуни и достави за сваког понуђача који је учесник у заједничкој понуди.

5) ОПИС ПРЕДМЕТА НАБАВКЕ- јавна набавка радова- радови на инвестиционом одржавању објекта Дома културе у Александровцу – етажe ниског приземља и спрата, на кп.бр. 2993 КО Александровац, општина Неготин ЈНМВ број 22/2017

Укупна вредност понуде у динарима без ПДВ-а	
Укупна вредност понуде у динарима са ПДВ-ом	
Рок и начин плаћања	45 дана од дана пријема фактуре потписане од стране овлашћеног лица Наручиоца
Рок важења понуде	_____ дана од дана отварања понуда (минимум 30 дана од дана отварања понуда).
Рок за извођење радова	_____ дана од дана увођења у посао (не дуже од 60 дана)

Датум

М.П.

Понуђач

Напомене:

Образац понуде понуђач мора да попуни, овери печатом и потпише, чиме потврђује да су тачни подаци који су у обрасцу понуде наведени. Уколико понуђачи подносе заједничку понуду, група понуђача може да се определи да образац понуде потписују и печатом оверавају сви понуђачи из групе понуђача или група понуђача може да одреди једног понуђача из групе који ће попунити, потписати и печатом оверити образац понуде.

ОБРАЗАЦ СТРУКТУРЕ ЦЕНЕ СА УПУТСТВОМ КАКО ДА СЕ ПОПУНИ

А) ЕТАЖА НИСКОГ ПРИЗЕМЉА

Р.б	Опис посла	јед. мере	Кол.	Јединична цена без ПДВ-а	Јединична цена са ПДВ-ом	Укупна цена без ПДВ-а	Укупна цена са ПДВ-ом
	I РАДОВИ НА ДЕМОНТАЖИ	1	2	3	4	5 (2x3)	6 (2x4)
1.	Пажљива демонтажа фасадног транспарентног панела са претходним вађењем стакла. Демонтиране панеле склопити, утоварити на камион и одвести на депонију коју одреди инвеститор. Обрачун по комаду панела. а) површине до 2м ² б) површине преко 5м ²	КОМ КОМ	3 2				
2.	Пажљива демонтажа фасадних застакљених врата. Демонтирана врата склопити, утоварити на камион и одвести на депонију коју одреди инвеститор. Обрачун по комаду врата. а) површине до 2м ² б) површине од 2-5м ² в) површине преко 5м ²	КОМ КОМ КОМ	1 3 1				
3.	Пажљива демонтажа прозора. Демонтиране прозоре склопити, утоварити на камион и одвести на депонију коју одреди инвеститор. Обрачун по комаду прозора. а) површине до 2м ² б) површине од 2-5м ²	КОМ КОМ	11 5				
4.	Пажљива демонтажа унутрашњих врата заједно са штоком, површине до 2м ² . Демонтирана врата склопити, утоварити на камион и одвести на депонију коју одреди инвеститор. Обрачун по комаду врата.	КОМ	9				
Укупно за радове на демонтажи:							
II ГРАЂЕВИНСКА СТОЛАРИЈА							

1.	<p>Израда и постављање фасадног транспарентног ПВЦ панела. Панел израдити од високоотпорног тврдог ПВЦ-а са петокоморним системом профила и ојачаног челичним нерђајућим профилима, испуном и системом заптивања ЕПДМ гумом, по шеми столарије. Прозоре дихтовати ЕПДМ гумом, вулканизованом на угловима. Оков, брава са цилиндер улошком и три кључа и три шарке по крилу, према производном програму произвођача. Боја панела по избору пројектанта. Панел застаклити термо Флот стаклом дебљине 4+16+4мм и дихтовати трајно еластичном ЕПДМ гумом. Обрачун по комаду панела.</p> <p>Ip Транспарентни панел са двокрилним вратима, дим. 292/272цм</p> <p>IIп Транспарентни панел са двокрилним прозором са Т пречком, дим. 292/272цм</p> <p>IIIп Транспарентни панел, дим. 52/290цм</p> <p>IVп Транспарентни панел, дим. 50/286цм</p>	<p>КОМ</p> <p>КОМ</p> <p>КОМ</p> <p>КОМ</p>	<p>1</p> <p>1</p> <p>2</p> <p>1</p>			
2.	<p>Израда и постављање фасадних ПВЦ застакљених врата. Врата израдити од високоотпорног тврдог ПВЦ-а са петокоморним системом профила и ојачаног челичним нерђајућим профилима, испуном и системом заптивања ЕПДМ гумом, по шеми столарије. Оков, брава са цилиндер улошком и три кључа и три шарке по крилу, према производном програму произвођача. Боја врата по избору пројектанта. Врата застаклити термо Флот стаклом дебљине 4+16+4мм и дихтовати трајно еластичном ЕПДМ гумом. Обрачун по комаду врата.</p> <p>Vп Двокрилна врата са надсветлом, дим. 190/290цм</p> <p>VIп Двокрилна врата са надсветлом, дим. 145/290цм</p> <p>VIIп Једнокрилна врата са надсветлом, дим. 95/290цм</p> <p>VIIIп Двокрилна врата са надсветлом, дим. 150/286цм</p> <p>IXп Једнокрилна врата, дим. 110/210цм</p>	<p>КОМ</p> <p>КОМ</p> <p>КОМ</p> <p>КОМ</p> <p>КОМ</p>	<p>1</p> <p>1</p> <p>1</p> <p>1</p> <p>1</p>			

	Хп Једнокрилна врата, дим. 76/183цм	КОМ	1				
3.	<p>Израда и постављање застакљених ПВЦ прозора. Прозоре израдити од високоотпорног тврдог ПВЦ-а са петокоморним системом профила, са ојачаним челичним нерђајућим профилима, по шеми столарије. Прозоре дихтовати трајно еластичном ЕПДМ гумом, вулканизованом на угловима. Оков према производном програму произвођача. Боја прозора по избору инвеститора. Крила прозора застаклити термо Флот стаклом дебљине 4+16+4мм и дихтовати ЕПДМ гумом. Обрачун по комаду прозора.</p>						
	ХIп Једнокрилни прозор са надсветлом, дим. 93/192цм	КОМ	1				
	ХIIп Једнокрилни прозор са надсветлом, дим. 95/190цм	КОМ	2				
	ХIIIп Двокрилни прозор са Т пречком, дим. 160/158цм	КОМ	1				
	ХIVп Два једнокрилна прозора и три фикса, дим. 470/150цм	КОМ	1				
	ХVп Два једнокрилна прозора и два фикса, дим. 390/150цм	КОМ	1				
	ХVIp Двокрилни прозор са Т пречком, дим. 140/140цм	КОМ	1				
	ХVIIIп Фиксни прозор, дим. 110/135цм	КОМ	1				
	ХVIIIп Двокрилни прозор са Т пречком и два фикса, дим. 298/133цм	КОМ	1				
	ХIXп Двокрилни прозор са Т пречком и два фикса, дим. 295/133цм	КОМ	2				
	ХХп Двокрилни прозор са Т пречком и два фикса, дим. 294/133цм	КОМ	1				
	ХХIp Двокрилна прозор са Т пречком, дим. 130/106цм	КОМ	1				
	ХХIIп Једнокрилни прозор и два фикса, дим. 195/92цм	КОМ	1				
	ХХIIIп Једнокрилни прозор и два фикса, дим. 193/92цм	КОМ	1				

	XXIVп Једнокрилни прозор, дим. 60/60цм	КОМ	1					
	XXVп Једнокрилни прозор и два фикса, дим. 198/58цм	КОМ	1					
	XXVIп Једнокрилни прозор и два фикса, дим. 197/58цм	КОМ	1					
4.	Израда и постављање унутрашњих ПВЦ врата. Врата израдити од високоотпорног тврдог ПВЦ-а са петокорним системом профила и ојачаног челичним нерђајућим профилима, испуном и системом заптивања ЕПДМ гумом, по шеми столарије. Оков, брава са два кључа и три шарке по крилу, према производном програму произвођача. Боја врата по избору инвеститора. Обрачун по комаду врата.							
	Ап Једнокрилна врата, дим. 90/200цм	КОМ	4					
	Бп Једнокрилна врата, дим. 70/200цм	КОМ	5					
	Укупно за грађевинску столарију:							
	III ЗИДАРСКИ РАДОВИ							
1.	Санирање оштећења и обрада шпалетни након уградње грађевинске столарије. Оштећена места санирати продужним малтером у два слоја у размери 1:3:9. Шпалетне морају бити равне, без прелома и таласа, а ивице оштре и праве. Обрачун по комаду отвора.							
		КОМ	38					
	Укупно за зидарске радове:							

РЕКАПИТУЛАЦИЈА ТРОШКОВА ЗА ЕТАЖУ НИСКОГ ПРИЗЕМЉА

I	РАДОВИ НА ДЕМОНТАЖИ	
II	ГРАЂЕВИНСКА СТОЛАРИЈА	
III	ЗИДАРСКИ РАДОВИ	
УКУПНО ЗА СВЕ РАДОВЕ (I-III) без ПДВ-а:		
ПДВ (20%)		
УКУПНО СА ПДВ-ом:		

Б) ЕТАЖА СПРАТА

Р.б	Опис посла	јед. мере	Кол.	Јединична цена без ПДВ-а	Јединична цена са ПДВ-ом	Укупна цена без ПДВ-а	Укупна цена са ПДВ-ом
	I ГРАЂЕВИНСКА СТОЛАРИЈА	1	2	3	4	5 (2x3)	6 (2x4)
1.	<p>Израда и постављање фасадних ПВЦ застакљених врата. Врата израдити од високоотпорног тврдог ПВЦ-а са петокорним системом профила и ојачаног челичним нерђајућим профилима, испуном и системом заптивања ЕПДМ гумом, по шеми столарије. Оков, брава са цилиндер улошком и три кључа и три шарке по крилу, према производном програму произвођача. Боја врата по избору пројектанта. Врата застаклити термо Флот стаклом дебљине 4+16+4мм и дихтовати трајно еластичном ЕПДМ гумом. Обрачун по комаду врата.</p> <p>Ис Двокрилна врата са надсветлом, дим. 157/250цм</p>	КОМ	2				
2.	<p>Израда и постављање застакљених ПВЦ прозора. Прозоре израдити од високоотпорног тврдог ПВЦ-а са петокорним системом профила, са ојачаним челичним нерђајућим профилима, по шеми столарије. Прозоре дихтовати трајно еластичном ЕПДМ гумом, вулканизованом на угловима. Оков према производном програму произвођача. Боја прозора по избору инвеститора. Крила прозора застаклити термо Флот стаклом дебљине 4+16+4мм и дихтовати ЕПДМ гумом. Обрачун по комаду прозора.</p> <p>Пс Двокрилни прозор са Т пречком, дим. 160/160цм</p> <p>Шс Двокрилни прозор са Т пречком, дим. 140/160цм</p> <p>IVс Двокрилни прозор са Т пречком, дим. 140/158цм</p> <p>Vс Једнокрилни прозор и два фикса, дим. 296/144цм</p> <p>VIс Једнокрилни прозор, дим. 60/60цм</p>	КОМ	1				
		КОМ	2				
		КОМ	8				
		КОМ	5				
		КОМ	2				

3.	<p>Израда и постављање унутрашњих ПВЦ застакљених врата. Врата израдити од високоотпорног тврдог ПВЦ-а са петокорним системом профила и ојачаног челичним нерђајућим профилима, испуном и системом заптивања ЕПДМ гумом, по шеми столарије. Оков, брава са два кључа и три шарке по крилу, према производном програму произвођача. Врата застаклити стаклом дебљине 5мм и дихтовати гумом. Боја врата по избору инвеститора. Обрачун по комаду врата.</p> <p>Ас Двокрилна врата са надсветлом, дим. 157/250цм</p> <p>Бс Двокрилна врата са надсветлом, дим. 137/250цм</p>	КОМ	3			
4.	<p>Израда и постављање унутрашњих ПВЦ врата. Врата израдити од високоотпорног тврдог ПВЦ-а са петокорним системом профила и ојачаног челичним нерђајућим профилима, испуном и системом заптивања ЕПДМ гумом, по шеми столарије. Оков, брава са два кључа и три шарке по крилу, према производном програму произвођача. Боја врата по избору инвеститора. Обрачун по комаду врата.</p> <p>Вс Једнокрилна врата, дим. 90/210цм</p> <p>Гс Једнокрилна врата, дим. 88/210цм</p>	КОМ	1			
Укупно за грађевинску столарију:						
II ЗИДАРСКИ РАДОВИ						
1.	<p>Санирање оштећења и обрада шпалетни након уградње грађевинске столарије. Оштећена места санирати продужним малтером у два слоја у размери 1:3:9. Шпалетне морају бити равне, без прелома и таласа, а ивице оштре и праве. Обрачун по комаду отвора.</p>	КОМ	27			
Укупно за грађевинску столарију:						

РЕКАПИТУЛАЦИЈА ТРОШКОВА ЗА ЕТАЖУ СПРАТА

I	ГРАЂЕВИНСКА СТОЛАРИЈА	
II	ЗИДАРСКИ РАДОВИ	
УКУПНО ЗА СВЕ РАДОВЕ (I-II) без ПДВ-а:		
ПДВ (20%)		
УКУПНО СА ПДВ-ом:		

ЗБИРНА РЕКАПИТУЛАЦИЈА ТРОШКОВА

A	ПРЕДМЕР И ПРЕДРАЧУН РАДОВА - ЕТАЖА НИСКОГ ПРИЗЕМЉА	
Б	ПРЕДМЕР И ПРЕДРАЧУН РАДОВА – ЕТАЖА СПРАТА	
УКУПНО ЗА СВЕ РАДОВЕ (А-Б) без ПДВ-а:		
ПДВ (20%)		
УКУПНО СА ПДВ-ом:		

Упутство за попуњавање обрасца структуре цене:

Понуђач треба да попуни образац структуре цене на следећи начин:

- у колону 3. уписати колико износи јединична цена без ПДВ-а, за сваки тражени предмет јавне набавке;
- у колону 4. уписати колико износи јединична цена са ПДВ-ом, за сваки тражени предмет јавне набавке;
- у колону 5. уписати укупна цена без ПДВ-а за сваки тражени предмет јавне набавке и то тако што ће помножити јединичну цену без ПДВ-а (наведену у колони 3.) са траженим количинама (које су наведене у колони 2.); На крају уписати укупну цену предмета набавке без ПДВ-а.
- у колону 6. уписати колико износи укупна цена са ПДВ-ом за сваки тражени предмет јавне набавке и то тако што ће помножити јединичну цену са ПДВ-ом (наведену у колони 4.) са траженим количинама (које су наведене у колони 2.); На крају уписати укупну цену предмета набавке са ПДВ-ом.

Датум:

М.П.

Потпис понуђача

ОБРАЗАЦ ТРОШКОВА ПРИПРЕМЕ ПОНУДЕ

У складу са чланом 88. став 1. ЗЈН, понуђач _____ [навести назив понуђача], доставља укупан износ и структуру трошкова припремања понуде, како следи у табели:

ВРСТА ТРОШКА	ИЗНОС ТРОШКА У РСД
УКУПАН ИЗНОС ТРОШКОВА ПРИПРЕМАЊА ПОНУДЕ	

Трошкове припреме и подношења понуде сноси искључиво понуђач и не може тражити од наручиоца накнаду трошкова.

Ако је поступак јавне набавке обустављен из разлога који су на страни наручиоца, наручилац је дужан да понуђачу надокнади трошкове израде узорка или модела, ако су израђени у складу са техничким спецификацијама наручиоца и трошкове прибављања средства обезбеђења, под условом да је понуђач тражио накнаду тих трошкова у својој понуди.

Напомена: достављање овог обрасца није обавезно.

Датум:

М.П.

Потпис понуђача

ОБРАЗАЦ ИЗЈАВЕ О НЕЗАВИСНОЈ ПОНУДИ

У складу са чланом 26. ЗЈН, _____,
(Назив понуђача)

даје:

ИЗЈАВУ

О НЕЗАВИСНОЈ ПОНУДИ

Под пуном материјалном и кривичном одговорношћу потврђујем да сам понуду у поступку јавне набавке мале вредности број 22/2017, наручиоца општине Неготин– радови на инвестиционом одржавању објекта Дома културе у Александровцу – етажне ниског приземља и спрата, на кп.бр. 2993 КО Александровац, општина Неготин, поднео независно, без договора са другим понуђачима или заинтересованим лицима.

Датум:

М.П.

Потпис понуђача

Напомена: у случају постојања основане сумње у истинитост изјаве о независној понуди, наручилац ће одмах обавестити организацију надлежну за заштиту конкуренције. Организација надлежна за заштиту конкуренције, може понуђачу, односно заинтересованом лицу изрећи меру забране учешћа у поступку јавне набавке ако утврди да је понуђач, односно заинтересовано лице повредило конкуренцију у поступку јавне набавке у смислу ЗЈН којим се уређује заштита конкуренције. Мера забране учешћа у поступку јавне набавке може трајати до две године. Повреда конкуренције представља негативну референцу, у смислу члана 82. став 1. тачка 2) ЗЈН.

Уколико понуду подноси група понуђача, Изјава мора бити потписана од стране овлашћеног лица сваког понуђача из групе понуђача и оверена печатом.

ОБРАЗАЦ ИЗЈАВЕ ПОНУЂАЧА О ИСПУЊЕНОСТИ ОБАВЕЗНИХ УСЛОВА ЗА УЧЕШЋЕ
У ПОСТУПКУ ЈАВНЕ НАБАВКЕ - ЧЛ. 75. ЗЈН

Под пуном материјалном и кривичном одговорношћу, као заступник понуђача, дајем следећу

ИЗЈАВУ

Понуђач _____ [навести назив понуђача] у поступку јавне набавке мале вредности број 22/2017, наручиоца општине Неготин– радови на инвестиционом одржавању објекта Дома културе у Александровцу – етаже ниског приземља и спрата, на кп.бр. 2993 КО Александровац, општина Неготин, испуњава све услове из чл. 75. ЗЈН, и то:

- 1) Понуђач је регистрован код надлежног органа, односно уписан у одговарајући регистар (чл. 75. ст. 1. тач. 1) ЗЈН);
- 2) Понуђач и његов законски заступник нису осуђивани за неко од кривичних дела као члан организоване криминалне групе, да нису осуђивани за кривична дела против привреде, кривична дела против животне средине, кривично дело примања или давања мита, кривично дело преваре (чл. 75. ст. 1. тач. 2) ЗЈН);
- 3) Понуђач је измирио доспеле порезе, доприносе и друге јавне дажбине у складу са прописима Републике Србије (или стране државе када има седиште на њеној територији) (чл. 75. ст. 1. тач. 4) ЗЈН);
- 4) Понуђач је поштовао обавезе које произлазе из важећих прописа о заштити на раду, запошљавању и условима рада, заштити животне средине и нема забрану обављања делатности која је на снази у време подношења понуде за предметну јавну набавку (чл. 75. ст. 2. ЗЈН);

Место: _____

Датум: _____

М.П.

Понуђач:

Напомена: Уколико понуду подноси група понуђача, Изјава мора бити потписана од стране овлашћеног лица сваког понуђача из групе понуђача и оверена печатом, на који начин сваки понуђач из групе понуђача изјављује да испуњава обавезне услове из члана 75. став 1. тач. 1) до 4) ЗЈН, а да додатне услове испуњавају заједно.

ОБРАЗАЦ ИЗЈАВЕ ПОДИЗВОЂАЧА О ИСПУЊЕНОСТИ ОБАВЕЗНИХ УСЛОВА ЗА
УЧЕШЋЕ У ПОСТУПКУ ЈАВНЕ НАБАВКЕ - ЧЛ. 75. ЗЈН

Под пуном материјалном и кривичном одговорношћу, као заступник подизвођача, дајем следећу

ИЗЈАВУ

Подизвођач _____ [навести назив подизвођача]
у поступку јавне набавке мале вредности број 22/2017, наручиоца општине Неготин– радови на инвестиционом одржавању објекта Дома културе у Александровцу – етаж ниског приземља и спрата, на кп.бр. 2993 КО Александровац, општина Неготин, испуњава све услове из чл. 75. ЗЈН, и то:

- 1) Подизвођач је регистрован код надлежног органа, односно уписан у одговарајући регистар (чл. 75. ст. 1. тач. 1) ЗЈН);
- 2) Подизвођач и његов законски заступник нису осуђивани за неко од кривичних дела као члан организоване криминалне групе, да нису осуђивани за кривична дела против привреде, кривична дела против животне средине, кривично дело примања или давања мита, кривично дело преваре (чл. 75. ст. 1. тач. 2) ЗЈН);
- 3) Подизвођач је измирио доспеле порезе, доприносе и друге јавне дажбине у складу са прописима Републике Србије (или стране државе када има седиште на њеној територији) (чл. 75. ст. 1. тач. 4) ЗЈН);
- 4) Подизвођач је поштовао обавезе које произлазе из важећих прописа о заштити на раду, запошљавању и условима рада, заштити животне средине и нема забрану обављања делатности која је на снази у време подношења понуде за предметну јавну набавку (чл. 75. ст. 2. ЗЈН).

Место: _____

Датум: _____

Подизвођач:

М.П.

Напомена: Уколико понуђач подноси понуду са подизвођачем, Изјава мора бити потписана од стране овлашћеног лица подизвођача и оверена печатом.

ОБРАЗАЦ ПОТВРДЕ О ОБИЛАСКУ ЛОКАЦИЈЕ

Дана _____, 2017. године, од стране предузећа _____
_____ из _____ извршен је обилазак објекта ради
учествовања у поступку јавне набавке мале вредности радова број 22/2017, наручиоца
општине Неготин:

„радови на инвестиционом одржавању објекта Дома културе у Александровцу – етаже ниског
приземља и спрата, на кп.бр. 2993 КО Александровац, општина Неготин“, ЈНМВ бр. 22/2017

по позиву за достављање понуда који је општина Неготин објавила на Порталу јавних
набавки 07.08.2017. године.

Обилазак локације су извршили овлашћени представници понуђача:

представник Наручиоца

НАПОМЕНА: Ова потврда се прилаже уз понуду.

ДИНАМИЧКИ ПЛАН ИЗВОЂЕЊА РАДОВА

ОБРАЗАЦ ИЗЈАВЕ О КЉУЧНОМ ТЕХНИЧКОМ ОСОБЉУ

Понуђач..... [навести назив понуђача] у поступку јавне набавке мале вредности радова број 22/2017- радови на инвестиционом одржавању објекта Дома културе у Александровцу – етаже ниског приземља и спрата, на кп.бр. 2993 КО Александровац, општина Неготин, у вези члана 77. став 2. тачка 2) подтачка (4) Закона о јавним набавкама, даје

ИЗЈАВУ О КЉУЧНОМ ТЕХНИЧКОМ ОСОБЉУ

које ће бити одговорно за извршење уговора.

Р.бр.	Име и презиме лица	Број лиценце	Понуђач/члан групе/ подизвођач

ЗА ПОНУЂАЧА

(датум)

(име и презиме овлашћеног лица)

(мп)

(потпис овлашћеног лица)

Изјава понуђача о обавези достављања средства финансијског обезбеђења за отклањање недостатака у гарантном року

Понуђач: _____

Изјављујем под пуном материјалном и кривичном одговорношћу да ћу у случају да ми буде додељен Уговор за извођење радови на инвестиционом одржавању објекта Дома културе у Александровцу – етажe ниског приземља и спрата, на кп.бр. 2993 КО Александровац, општина Неготин на дан коначне примопредаје свих изведених радова тј. издавања потврде наручиоца о завршетку уговореног посла, као гаранцију за отклањање недостатака у гарантном року доставити оригинал сопствену бланко меницу регистровану код пословне банке, прописно потписану и оверену, менично овлашћење, потврду о регистрацији менице и картон депонованих потписа, у износу од 10% од уговорене вредности радова без ПДВ-а, са клаузулом „без протеста”, роком доспећа „по виђењу” и роком важности који је 5 дана дужи од уговореног гарантног рока.

(М.П.)

ПОНУЂАЧ

(потпис одговорног лица понуђача)

МЕНИЧНО ОВЛАШЋЕЊЕ-ПИСМО (пример)

На основу Закона о меници („Сл. лист ФНРЈ“, бр.104/46, „Службени лист СФРЈ“, бр. 16/65, 54/70 и 57/89, „Службени лист СРЈ“, број 46/96 и „Службени лист СЦГ“, број 1/03 – Уставна повеља) Закона о платном промету („Службени лист СРЈ“, бр. 3/02 и 5/03 и „Службени гласник РС“, бр. 43/04, 62/06 и 111/09 – др. закон, 31/11 и 139/14 – др. закон), Одлуке о општим правилима за обављање директних задужења по основу овлашћења („Службени гласник РС“, бр. 6/10 и 12/10) и Одлуке о ближим условима, садржини и начину вођења регистра меница и овлашћења („Службени гласник РС“, бр. 56/11, 80/15 и 76/16)

ДУЖНИК:

1. Назив _____
2. Седиште/адреса _____
3. Матични број _____
4. ПИБ _____
5. Текући рачун _____
6. Банка _____

ИЗДАЈЕ МЕНИЧНО ОВЛАШЋЕЊЕ – ПИСМО

ПОВЕРИОЦУ:

1. Назив Општина Неготин
2. Седиште/адреса Трг Стевана Мокрањца број 1, 19300 Неготин
3. Матични број 07233345
4. ПИБ 100566475

Дужник предаје Повериоцу бланко соло меницу, сер. број _____ и овлашћује Повериоца да исту може попунити на износ до _____ динара (словима: _____ и 0/00) по основу:

- Гаранције за отклањање недостатака у гарантном року по уговору број _____ од _____ 2017. године.

Меница је неопозива, безусловна, без протеста и трошкова.

Ово овлашћење је једнократно.

Валута обавеза је „РСД“.

Дужник изјављује да се одриче права на:

- Повлачење овог овлашћења,
- Оповиз овлашћења
- Стављање приговора на задужење по овом основу за наплату
- Сторнирање задужења по овом основу за наплату

Потписивањем овог овлашћења Дужник овлашћује Повериоца да испуни меничне елементе и да иницира налог за наплату средстава са рачуна Дужника у складу са условима наведеним у овлашћењу, а банку Дужника овлашћује да задужи рачун дужника у складу са

налогом за наплату Повериоца. Ово овлашћење је неопозиво и издаје се у два примерка од којих један за банку Дужника, а други за Повериоца.

У _____
Дана _____ 2017. године

М. П.

Потпис овлашћеног лица Дужника

Напомена:

Модел меничног овлашћења понуђачи ће користити као форму коју ће доставити уз меницу и картон депонованих потписа. Понуђач је у обавези да ово менично овлашћење само потпише и печатира као доказ да је сагласан са истим. Уколико понуђачи подносе заједничку понуду, група понуђача може да се определи да образац потписују и печатом оверавају сви понуђачи из групе понуђача или група понуђача може да одреди једног понуђача из групе који ће попунити, потписати и оверити печатом образац.

МОДЕЛ УГОВОРА

о радови на инвестиционом одржавању објекта Дома културе у Александровцу – етаже ниског приземља и спрата, на кп.бр. 2993 КО Александровац, општина Неготин

Уговорне стране :

Општине Неготин, Трг Стевана Мокрањца бр. 1., Неготин, коју заступа председник општине Владимир Величковић, (у даљем тексту: Наручилац), ПИБ 100566475, МБ 07233345

и

_____ из _____ ул. _____ бр.____, коју заступа _____ (у даљем тексту:добављач) ПИБ_____, МБ_____.

Члан 1.

Наручилац је у спроведеном поступку јавне набавке радова мале вредности бр. 22/2017, Одлуком о додели уговора бр. _____ од _____. _____. 2017. године изабрао добављача као најповољнијег понуђача за извођење радова на инвестиционом одржавању објекта Дома културе у Александровцу – етаже ниског приземља и спрата, на к.п.бр.2993 КО Александровац, општина Неготин.

Члан 2.

Предмет Уговора је извођење радова на инвестиционом одржавању објекта Дома културе у Александровцу – етаже ниског приземља и спрата, на к.п.бр.2993 КО Александровац, општина Неготин, и ближе је одређен усвојеном понудом Добављача број _____ од _____.2017. године заведене код добављача радова, односно бр._____ од _____.2017. године заведене код наручиоца.

Ради извршења радова који су предмет Уговора, Добављач се обавезује да обезбеди неопходну радну снагу, материјал, грађевинску и другу опрему, неопходну за реализацију уговорених радова у уговореним роковима и у складу са важећим стандардима.

Члан 3.

Уговорне стране утврђују да цена за извршење радова из члана 2. Уговора износи укупно _____ динара без ПДВ-а, односно _____ динара са ПДВ-ом, а добијена је на основу понуде Добављача број _____ од _____.2017. године заведене код добављача, односно бр._____ од _____.2017. године заведене код наручиоца.

Страна 77 од 96

Конкурсна документација у поступку јавне набавке мале вредности радова- радови на инвестиционом одржавању објекта Дома културе у Александровцу – етаже ниског приземља и спрата, на кп.бр. 2993 КО Александровац, општина Неготин, ЈНМВ број 22/2017

Вредност изведених радова, по привременим или окончаној ситуацији израчунаваће се на основу стварно изведених количина радова, из оверених обрачунских листова грађевинских књига и по прихваћеним јединичним ценама из понуде добављача.

Јединичне цене из понуде добављача радова су фиксне до завршетка извођења радова. У цену су укључени сав помоћни материјал, радна снага и друго што је неопходно за реализацију предмета уговора.

Извођач радова дужан је да евентуалне вишкове радова изведе по фиксним јединичним ценама датим у понуди.

Уколико се током извођења уговорених радова појави потреба за извођењем вишкова радова Добављач је дужан да застане са том врстом радова и писмено обавести стручни надзор Наручиоца.

Надзорни орган мора да провери основаност постојања евентуалних вишкова и мањкова радова, након чега Наручиоцу даје писмено мишљење о евентуалном постојању истих на разматрање.

Након писмене сагласности од стране Наручиоца, Наручилац и Добављач ће закључити Анекс уговора о вишку радова највише до 10% од вредности уговорених радова.

По добијању писмене сагласности Наручиоца и закључењу Анекса Уговора, Добављач ће извести вишак радова.

Јединичне цене за све позиције из предмера радова усвојене понуде Добављача број _____ од _____.2017.године, заведене код Добављача, односно број____ од _____.2017.године, заведене код Наручиоца, остају фиксне и непроменљиве, а извођење вишка радова може утицати на продужење рока за извођење радова, о чему је Надзорни орган дужан да се писмено изјасни и сагласи и о томе обавести Наручиоца.

У случају додатних радова који нису били укључени у првобитни пројекат или уговор, а који су због непредвиђених околности постали неопходни за извршење уговора, Добављач је дужан да поступи на начин како је уговорено за вишкове радова из става 5. и 6. овог члана, уз обавезу Наручиоца да се обрати Управи за јавне набавке за мишљење о основаности примене преговарачког поступка. По добијању позитивног мишљења УЈН, Наручилац спроводи преговарачки поступак по члану 36., став 1., тачка 5. Закона о јавним набавкама и закључује уговор са првобитним Добављачем с тим да укупна вредност свих додатних радова није већа од 15% од укупне вредности првобитно закљученог уговора и да од закључења првобитног уговора није протекло више од три године.

Члан 4.

Уговорне стране су сагласне да се плаћање по овом уговору изврши на следећи начин:

- по испостављеним привременим и окончаној ситуацији, сачињеним на основу оверених листова грађевинске књиге, потписаним и овереним од стране стручног надзора, с тим што окончана ситуација мора износити минимум 10% од уговорене вредности.

Евентуални вишкови или мањкови радова који се појаве у току извођења радова, платиће се кроз привремене или окончану ситуацију, а које су сачињене на основу оверених листова грађевинске књиге и потписане и оверене од стране стручног надзора.

Комплетну документацију неопходну за оверу привремене ситуације: листове грађевинске књиге, одговарајуће атесте за уграђени материјал и другу документацију Добављач доставља стручном надзору који ту документацију чува до примопредаје и коначног обрачуна, у супротном се неће извршити плаћање тих позиција, што Добављач признаје без права приговора. Наручилац се обавезује да у року од 45 (четрдесетпет дана) дана од дана пријема ситуације изврши уплату на рачун добављача број _____ код банке _____.

Добављач се обавезује да комплетан примерак техничке документације, као и документацију вођену у току реализације Уговора преда Наручиоцу.

Уколико Наручилац делимично оспори испостављене ситуације, дужан је да исплати неспорни део ситуације.

Члан 5.

Рок за извођење радова који су предмет овог уговора износи ____ /највише 60 дана/ дана од дана увођења у посао.

Датум увођења у посао, стручни надзор уписује у грађевински дневник, а сматраће се да је увођење у посао извршено даном кумулативног стицања следећих услова :

- да је Наручилац предао Добављачу радова техничку документацију и грађевинску дозволу
- да је Наручилац обезбедио Добављачу несметан прилаз градилишту,

Уколико Добављач не приступи извођењу радова ни 7-ог дана од кумулативног стицања горе наведених услова, сматраће се да је 7-ог дана уведен у посао.

Под роком завршетка радова сматра се дан њихове спремности за примопредају, а што стручни надзор констатује у грађевинском дневнику.

Утврђени рокови су фиксни и не могу се мењати без сагласности Наручиоца.

Члан 6.

Добављач се обавезује и да радове из члана 1. овог уговора заврши у року од ____ (_____) дана / не дуже од 60 дана / од дана увођења у посао након закључења уговора, у складу са динамичким планом извођења радова понуђача датој у конкурсној документацији наручиоца.

Добављач је дужан да се придржава предвиђене динамике извођења радова у динамичком плану.

Добављач је дужан да благовремено и детаљно проучи техничку документацију на основу које се изводе уговорени радови и да од Наручиоца благовремено затражи објашњење о недовољно јасним детаљима.

Уколико се у току извођења радова појаве недостаци у вези са пројектном документацијом, а који могу да утичу на реализацију динамичког плана Добављача,

Добављач је дужан да без одлагања застане са том врстом радова и неодложно писмено обавести Надзорни орган.

Надзорни орган је дужан да без одлагања писмено обавести Пројектанта о наводима Добављача у вези са евентуалним недостацима у Пројектој документацији. Надзорни орган је дужан да заједно са Добављачем и Пројектантом, сагледа евентуални проблем и да о начину решавања истог, писмено обавести Наручиоца, те да се изјасни да ли измене Пројектне документације доводе до продужења рока извођења радова.

У случају да је продужење рока извођења радова неопходно, Добављач је дужан да изврши промену динамичког плана извођења радова и о томе обавести Надзорни орган.

Рок за завршетак радова се продужава на захтев Извођача:

- у случају прекида радова који траје дуже од два дана а није изазван кривицом Извођача;
- у случају елементарних непогода (земљотрес, поплава, пожар), као и другим догађајима са карактером више силе.

Захтев за продужење уговореног рока Извођач доставља упућивањем писаног захтева Надзорном органу и Наручиоцу. Уговор је продужен када уговорене стране о томе закључе Анекс Уговора.

Место извођења радова: Месна заједница Александровац, објекат дома културе, општина Неготин.

Члан 7.

Уколико Добављач не поштује уговорени рок својом кривицом платиће Инвеститору уговорену казну у износу од 0,5% укупне уговорене вредности за сваки дан закашњења, с тим што укупна уговорна казна не може бити већа од 5% уговорене цене.

Наплату уговорне казне Наручилац ће извршити, без претходног пристанка Добављача, умањењем рачуна наведеног у окончаној ситуацији.

Ако је Наручилац због закашњења у извођењу или предаји изведених радова, као и неиспуњења обавеза Добављача претрпео штету која је већа од износа уговорне казне, може захтевати накнаду штете, односно поред уговорне казне и разлику до пуног износа претрпљене штете. Постојање и износ штете Наручилац мора да докаже.

Члан 8.

Добављач се обавезује да радове који су предмет овог уговора изведе у складу са важећим законима, техничким прописима и овим уговором, и да по завршетку радова изведене радове преда Наручиоцу.

Добављач се обавезује:

- да пре почетка радова Наручиоцу достави решење о именовању одговорног извођача радова;
- да испуни све уговорене обавезе стручно, квалитетно, према важећим стандардима за ту врсту посла и у уговореном року;

- да обезбеди довољну radnu снагу на градилишту и благовремену испоруку уговореног материјала и опреме потребну за извођење уговором преузетих радова;
- да уведе у рад више смена, продужи смену или уведе у рад више извршилаца, без права на повећање трошкова или посебне накнаде за то уколико не испуњава предвиђену динамику;
- да обезбеди безбедност свих лица на градилишту, као и одговарајуће обезбеђење складишта својих материјала и слично, тако да се Наручилац ослобађа свих одговорности према државним органима, што се тиче безбедности, прописа о заштити животне средине, и радно-правних прописа за време укупног трајања извођења радова до предаје радова Наручиоцу;
- да се строго придржава мера заштите на раду;
- да омогући вршење стручног надзора на објекту;
- да уредно води све књиге предвиђене законом и другим прописима Републике Србије, који регулишу ову област;
- да поступи по свим основаним примедбама и захтевима Наручиоца датим на основу извршеног надзора и да у том циљу, у зависности од конкретне ситуације, о свом трошку, изврши поправку или рушење или поновно извођење радова, замену набављеног или уграђеног материјала, опреме, уређаја и постројења или убрзања извођења радова када је запао у доцњу у погледу уговорених рокова извођења радова;
- да по завршеним радовима одмах обавести Наручиоца да је завршио радове и да је спреман за њихов пријем;
- да сноси трошкове накнадних прегледа комисије за пријем радова уколико се утврде неправилности и недостаци
- да гарантује квалитет изведених радова, употребљеног материјала и набављене опреме, с тим да отклањању недостатка у гарантном року за изведене радове Добављач мора да приступи у року од 5 дана по пријему писменог позива од стране Наручиоца.
- да градилиште обележи таблом која садржи податке о наручиоцу, извођачу, пројектанту, року извођења радова.

Члан 9.

Наручилац се обавезује да Добављачу плати уговорену цену под условима и на начин одређен чланом 3. и 4. овог Уговора и да од Добављача, по завршетку радова, прими наведене радове.

Наручилац ће обезбедити вршење стручног надзора над извршењем уговорних обавеза Добављача.

Наручилац се обавезује да уведе Добављача у посао, предајући му инвестиционо-техничку документацију, као и обезбеђујући му несметан прилаз градилишту.

Наручилац се обавезује да учествује у раду комисије за примопредају и коначни обрачун изведених радова са стручним надзором и Добављачем.

Члан 10.

Добављач је обавезан да наручиоцу достави средства финансијског обезбеђења и то:

Страна 81 од 96

Конкурсна документација у поступку јавне набаве мале вредности радова- радови на инвестиционом одржавању објекта Дома културе у Александровцу – етажне ниског приземља и спрата, на кп.бр. 2993 КО Александровац, општина Неготин, ЈНМВ број 22/2017

1. банкарску гаранцију за добро извршење посла. Ова банкарска гаранција издаје се у висини од 10% од вредности уговора без ПДВ-а. Понуђач ће гаранцију предати наручиоцу у року од 7 дана по потписивању уговора. Гаранција траје 30 дана дуже од уговореног рока за коначно извршење посла
2. меничну изјаву и соло меницу са захтевом за регистрацију менице као гаранцију за отклањање недостатака у гарантном року у висини од 10% од уговорене вредности радова без ПДВ-а. Понуђач ће меницу предати наручиоцу на дан коначне примопредаје свих изведених радова тј. издавања потврде наручиоца о завршетку уговореног посла.

Члан 11.

Гарантни рок за изведене радове износи ____ (____) година рачунајући од дана примопредаје радова. За уграђене материјале важи гарантни рок у складу са условима произвођача, који тече од дана извршене примопредаје радова Наручиоцу.

Добављач је обавезан да, на дан извршене примопредаје радова који су предмет овог уговора, записнички преда Наручиоцу све гарантне листове за уграђене материјале, као и упутства за руковање.

Члан 12.

Добављач је дужан да у току гарантног рока, на први писани позив Наручиоца, отклони о свом трошку све недостатке који се односе на уговорени квалитет изведених радова, уграђених материјала и опреме, а који нису настали неправилном употребом, као и сва оштећења проузрокована овим недостацима.

Ако Добављач не приступи извршењу своје обавезе из претходног става у року од 5 дана по пријему писаног позива од стране Наручиоца, Наручилац је овлашћен да за отклањање недостатака ангажује друго правно или физичко лице, на терет Добављача, наплатом менице за отклањање недостатака у гарантном року.

Уколико меница за отклањање недостатака у гарантном року не покрива у потпуности трошкове настале поводом отклањања недостатака из става 1. овог члана, Наручилац има право да од Добављача тражи накнаду штете, до пуног износа стварне штете.

Члан 13.

За укупан уграђени материјал Добављач мора да има сертификате квалитета и атесте који се захтевају по важећим прописима и мерама за објекте и радове те врсте у складу са пројектном документацијом или техничким спецификацијама радова.

Уколико Наручилац утврди да уграђени материјал или опрема не одговара стандардима и техничким прописима, он га одбија и забрањује његову употребу. У случају спора меродаван је налаз овлашћене организације за контролу квалитета.

Добављач је дужан да о свом трошку обави одговарајућа испитивања материјала и контролу квалитета опреме. Поред тога, он је одговоран уколико употреби материјал који не одговара квалитету.

Члан 14.

Добављач ће део радова који су предмет овог уговора извршити преко подизвођача Предузећа _____, са седиштем _____, ПИБ _____, матични број _____ и Предузећа _____, са седиштем _____, ПИБ _____, матични број _____ односно у групи понуђача коју чине Предузеће _____, са седиштем _____, ПИБ _____, матични број _____ и Предузеће _____, са седиштем _____, ПИБ _____, матични број _____.

Добављач у потпуности одговара Наручиоцу за извршење уговорених обавеза, те и за радове изведене од стране подизвођача, као да их је сам извео. Добављач одговара Наручиоцу за извршење уговорених обавеза неограничено солидарно са осталим понуђачима из групе понуђача.

Члан 15.

Добављач о завршетку радова који су предмет овог уговора обавештава Наручиоца и стручни надзор, а дан завршетка радова уписује се у грађевински дневник.

Примопредаја радова се врши комисијски најкасније у року од 5 дана од завршетка радова.

Комисију за примопредају радова чине по један представник Наручиоца, стручног надзора и Добављача.

Комисија сачињава записник о примопредаји радова.

Грешке, односно недостатке које утврди Наручилац у току извођења или приликом преузимања и предаје радова, Добављач мора да отклони без одлагања. Уколико те недостатке Добављач не почне да отклања у року од 5 дана по пријему позива од стране Наручиоца и ако их не отклони у споразумно утврђеном року, Наручилац ће радове поверити другом добављачу на рачун Добављача радова.

Евентуално уступање отклањања недостатака другом добављачу Наручилац ће учинити по тржишним ценама и са пажњом доброг привредника.

Члан 16.

Страна **83** од **96**

Конкурсна документација у поступку јавне набаве мале вредности радова- радови на инвестиционом одржавању објекта Дома културе у Александровцу – етаж ниског приземља и спрата, на кп.бр. 2993 КО Александровац, општина Неготин, ЈНМВ број 22/2017

Коначна количина и вредност радова по овом уговору утврђује се на бази стварно изведених радова оверених у грађевинској књизи од стране стручног надзора и усвојених јединичних цена из понуде које су фиксне и непроменљиве.

Коначни обрачун се испоставља истовремено са Записником о примопредаји радова.

Члан 17.

Наручилац има право на једностранни раскид Уговора у следећим случајевима:

- ако Добављач радова касни са извођењем радова дуже од 10 дана;
- уколико извршени радови не одговарају прописима или стандардима за ту врсту посла и квалитету наведеном у понуди Добављача радова, а Добављач није поступио по примедбама стручног надзора;
- уколико Добављач из неоправданих разлога прекине са извођењем радова;
- у случају недостатка средстава за његову реализацију.

Члан 18.

У случају једностраног раскида уговора, осим у случају недостатка средстава за његову реализацију, Наручилац може активирати банкарску гаранцију за добро извршење посла. Уколико износ банкарске гаранције за добро извршење посла не покрива штету коју је претрпео наручилац, Наручилац има право на накнаду штете која представља разлику између цене предметних радова по овом уговору и цене радова новог добављача за те радове.

Уговор се раскида изјавом у писаној форми која се доставља другој уговорној страни и са отказним роком од 15 дана од дана достављања изјаве. Изјава мора да садржи основ за раскид уговора.

У случају раскида уговора, Добављач је дужан да изведене радове обезбеди од пропадања, да Наручиоцу преда записник комисије о стварно изведеним радовима до дана раскида уговора. Трошкове обезбеђења од пропадања сноси уговорна страна која је одговорна за раскид уговора.

Члан 19.

За све што овим уговором није посебно утврђено примењују се одредбе Закона о облигационим односима, Закона о планирању и изградњи, као и одредбе Посебних узанси о грађењу и других важећих прописа Републике Србије.

Члан 20.

Саставни део овог Уговора је:

- конкурсна документација јавне набавке мале вредности радова број 22/2017,

Страна 84 од 96

Конкурсна документација у поступку јавне набавке мале вредности радова- радови на инвестиционом одржавању објекта Дома културе у Александровцу – етаж ниског приземља и спрата, на кп.бр. 2993 КО Александровац, општина Неготин, ЈНМВ број 22/2017

- понуда Добављача број _____ од _____.2017. године заведене код добављача, односно бр. _____ од _____.2017. године заведене код наручиоца.
- Записник Комисије о отварању понуда у поступку јавне набавке број: _____ од _____.2017.године
- Извештај о стручној оцени понуда број _____ од _____.2017. године.

Члан 21.

Све евентуалне спорове уговорне стране ће решавати споразумно.
Уколико до споразума не дође, уговара се надлежност Привредног суда у Зајечару.

Члан 22.

Овај уговор ступа на снагу даном потписа свих уговорних страна.

Члан 23.

Овај уговор је сачињен у шест једнаких примерака, по три за сваку уговорну страну.

ДОБАВЉАЧ:

НАРУЧИЛАЦ:
Општина Неготин
Председник општине

Владимир Величковић

V УПУТСТВО ПОНУЂАЧИМА КАКО ДА САЧИНЕ ПОНУДУ

1. ПОДАЦИ О ЈЕЗИКУ НА КОЈЕМ ПОНУДА МОРА ДА БУДЕ САСТАВЉЕНА

Понуђач подноси понуду на српском језику.

2. НАЧИН ПОДНОШЕЊА ПОНУДА

Понуђач понуду подноси непосредно или путем поште у затвореној коверти или кутији, затворену на начин да се приликом отварања понуда може са сигурношћу утврдити да се први пут отвара.

На полеђини коверте или на кутији навести назив и адресу понуђача.

У случају да понуду подноси група понуђача, на коверти је потребно назначити да се ради о групи понуђача и навести називе и адресу свих учесника у заједничкој понуди.

Понуду доставити на адресу: Општина Неготин, Трг Стевана Мокрањца 1, 19300 Неготин, са назнаком: „Понуда за јавну набавку радова-радови на инвестиционом одржавању објекта Дома културе у Александровцу – етаже ниског приземља и спрата, на кп.бр. 2993 КО Александровац, општина Неготин, ЈНМВ бр. 22/2017 - НЕ ОТВАРАТИ”. Понуда се сматра благовременом уколико је примљена од стране наручиоца до 15.08.2017. године (уторак) до 11 часова.

Наручилац ће, по пријему одређене понуде, на коверти, односно кутији у којој се понуда налази, обележити време пријема и евидентирати број и датум понуде према редоследу приспећа. Уколико је понуда достављена непосредно наручилац ће понуђачу предати потврду пријема понуде. У потврди о пријему наручилац ће навести датум и сат пријема понуде.

Понуда коју наручилац није примио у року одређеном за подношење понуда, односно која је примљена по истеку дана и сата до којег се могу понуде подносити, сматраће се неблаговременом. Неблаговремену понуду наручилац ће по окончању поступка отварања вратити неотворену понуђачу, са назнаком да је поднета неблаговремено.

Понуда мора да садржи оверен и потписан:

- Образац понуде (Образац 1);
- Образац структуре понуђене цене (Образац 2);
- Образац трошкова припреме понуде (Образац 3);
- Образац изјаве о независној понуди (Образац 4);
- Образац изјаве понуђача о испуњености услова за учешће у поступку јавне набавке - чл. 75. ЗЈН (Образац 5);
- Образац изјаве подизвођача о испуњености услова за учешће у поступку јавне набавке - чл. 75. (Образац 6), уколико понуђач подноси понуду са подизвођачем;
- Образац – динамички план извођења радова – (Образац 7)
- Образац – динамички план извођења радова – (Образац 8)
- Образац изјаве о кључном техничком особљу – (Образац 9)

Страна **86** од **96**

Конкурсна документација у поступку јавне набавке мале вредности радова- радови на инвестиционом одржавању објекта Дома културе у Александровцу – етаже ниског приземља и спрата, на кп.бр. 2993 КО Александровац, општина Неготин, ЈНМВ број 22/2017

- Образац изјаве понуђача о обавези достављања средства финансијског обезбеђења за отклањање недостатака у гарантном року – (Образац 10)
- Образац меничног писма-овлашћења – (Образац 11)
- Модел уговора (Образац 12);
као и

доказе о испуњености додатних услова ближе одређених у овој конкурсној документацији на странама 51-55 (финансијски, пословни, кадровски капацитет и обилазак локација)

- Банкарску гаранцију за озбиљност понуде-оригинал
- Попуњена, потписана и оверена изјава банке (писмо намерама) о достављању банкарске гаранције за добро извршење посла

3. ПАРТИЈЕ

Набавка није обликована по партијама.

4. ПОНУДА СА ВАРИЈАНТАМА

Подношење понуде са варијантама није дозвољено.

5. НАЧИН ИЗМЕНЕ, ДОПУНЕ И ОПОЗИВА ПОНУДЕ

У року за подношење понуде понуђач може да измени, допуни или опозове своју понуду на начин који је одређен за подношење понуде.

Понуђач је дужан да јасно назначи који део понуде мења односно која документа накнадно доставља.

Измену, допуну или опозив понуде треба доставити на адресу: Општина Неготин, Трг Стевана Мокрањца 1, 19300 Неготин, са назнаком:

„Измена понуде за јавну набавку радова- радови на инвестиционом одржавању објекта Дома културе у Александровцу – етаж ниског приземља и спрата, на кп.бр. 2993 КО Александровац, општина Неготин, ЈНМВ бр. 22/2017- НЕ ОТВАРАТИ” или

„Допуна понуде за јавну набавку радова- радови на инвестиционом одржавању објекта Дома културе у Александровцу – етаж ниског приземља и спрата, на кп.бр. 2993 КО Александровац, општина Неготин ЈНМВ бр. 22/2017- НЕ ОТВАРАТИ” или

„Опозив понуде за јавну набавку радова- радови на инвестиционом одржавању објекта Дома културе у Александровцу – етаж ниског приземља и спрата, на кп.бр. 2993 КО Александровац, општина Неготин ЈНМВ бр. 22/2017 - НЕ ОТВАРАТИ” или

„Измена и допуна понуде за јавну набавку радова- радови на инвестиционом одржавању објекта Дома културе у Александровцу – етаж ниског приземља и спрата, на кп.бр. 2993 КО Александровац, општина Неготин, ЈНМВ бр. 22/2017, ЈНМВ - НЕ ОТВАРАТИ”.

На полеђини коверте или на кутији навести назив и адресу понуђача. У случају да понуду подноси група понуђача, на коверти је потребно назначити да се ради о групи понуђача и навести називе и адресу свих учесника у заједничкој понуди.

По истеку рока за подношење понуда понуђач не може да повуче нити да мења своју понуду.

6. УЧЕСТВОВАЊЕ У ЗАЈЕДНИЧКОЈ ПОНУДИ ИЛИ КАО ПОДИЗВОЂАЧ

Понуђач може да поднесе само једну понуду.

Понуђач који је самостално поднео понуду не може истовремено да учествује у заједничкој понуди или као подизвођач, нити исто лице може учествовати у више заједничких понуда.

У Обрасцу понуде (Образац 1. у поглављу IV ове конкурсне документације), понуђач наводи на који начин подноси понуду, односно да ли подноси понуду самостално, или као заједничку понуду, или подноси понуду са подизвођачем.

7. ПОНУДА СА ПОДИЗВОЂАЧЕМ

Уколико понуђач подноси понуду са подизвођачем дужан је да у Обрасцу понуде (Образац 1. у поглављу IV ове конкурсне документације) наведе да понуду подноси са подизвођачем, проценат укупне вредности набавке који ће поверити подизвођачу, а који не може бити већи од 50%, као и део предмета набавке који ће извршити преко подизвођача.

Понуђач у Обрасцу понуде наводи назив и седиште подизвођача, уколико ће делимично извршење набавке поверити подизвођачу.

Уколико уговор о јавној набавци буде закључен између наручиоца и понуђача који подноси понуду са подизвођачем, тај подизвођач ће бити наведен и у уговору о јавној набавци.

Понуђач је дужан да за подизвођаче достави доказе о испуњености услова који су наведени у поглављу III конкурсне документације, у складу са Упутством како се доказује испуњеност услова (Образац 6. у поглављу IV ове конкурсне документације).

Понуђач у потпуности одговара наручиоцу за извршење обавеза из поступка јавне набавке, односно извршење уговорних обавеза, без обзира на број подизвођача.

Понуђач је дужан да наручиоцу, на његов захтев, омогући приступ код подизвођача, ради утврђивања испуњености тражених услова.

8. ЗАЈЕДНИЧКА ПОНУДА

Понуду може поднети група понуђача.

Уколико понуду подноси група понуђача, саставни део заједничке понуде мора бити споразум којим се понуђачи из групе међусобно и према наручиоцу обавезују на извршење јавне набавке, а који обавезно садржи податке из члана 81. ст. 4. тач. 1) и 2) ЗЈН и то податке о:

- члану групе који ће бити носилац посла, односно који ће поднети понуду и који ће заступати групу понуђача пред наручиоцем,
- опису послова сваког од понуђача из групе понуђача у извршењу уговора

Група понуђача је дужна да достави све доказе о испуњености услова који су наведени у поглављу III ове конкурсне документације, у складу са Упутством како се доказује испуњеност услова (Образац 5. у поглављу IV ове конкурсне документације).

Понуђачи из групе понуђача одговарају неограничено солидарно према наручиоцу.

Задруга може поднети понуду самостално, у своје име, а за рачун задругара или заједничку понуду у име задругара.

Ако задруга подноси понуду у своје име за обавезе из поступка јавне набавке и уговора о јавној набавци одговара задруга и задругари у складу са ЗЈНом.

Ако задруга подноси заједничку понуду у име задругара за обавезе из поступка јавне набавке и уговора о јавној набавци неограничено солидарно одговарају задругари.

9. НАЧИН И УСЛОВИ ПЛАЋАЊА, ГАРАНТНИ РОК, КАО И ДРУГЕ ОКОЛНОСТИ ОД КОЈИХ ЗАВИСИ ПРИХВАТЉИВОСТ ПОНУДЕ

9.1. Захтеви у погледу начина, рока и услова плаћања.

Рок плаћања је 45 дана од дана испостављања рачуна (фактуре) са тачно наведеним називом и количином изведених радова, а у складу са закљученим уговором.

Плаћање се врши уплатом на рачун понуђача.

Понуђачу није дозвољено да захтева аванс.

9.2. Захтеви у погледу гарантног рока

Гаранција за извођење радова на инвестиционом одржавању објекта Дома културе у Александровцу – етаже ниског приземља и спрата, на кп.бр. 2993 КО Александровац, општина Неготин ЈНМВ бр. 22/2017–не може бити краћа од 24 месеци од дана завршетка радова.

9.3. Захтев у погледу рока извођења радова

Рок и динамика за извођење радова представљају услов за учествовање у јавној набавци. Предаја радова који су предмет јавне набавке мора бити завршена у року који не може бити дужи од 60 дана рачунајући од дана увођења у посао, што се констатује записником. Записником се констатује и примопредаја свих изведених радова.

Место извођења радова:

Месна заједница Александровац, општина Неготин

9.4. Захтев у погледу рока важења понуде

Рок важења понуде не може бити краћи од 30 дана од дана отварања понуда.

У случају истека рока важења понуде, наручилац је дужан да у писаном облику затражи од понуђача продужење рока важења понуде.

Понуђач који прихвати захтев за продужење рока важења понуде не може мењати понуду.

9.5. Други захтеви

ДИНАМИКА ИЗВОЂЕЊА РАДОВА

Понуђачи су у обавези да приложе динамички план извођења радова тако да су у обавези да заврше и приведу функцији радове на инвестиционом одржавању објекта Дома културе у Александровцу – етажне ниског приземља и спрата, на кп.бр. 2993 КО Александровац, општина Неготин ЈНМВ бр. 22/2017, у року који не може да буде дужи од 60 дана од увођења извођача у посао.

10. ВАЛУТА И НАЧИН НА КОЈИ МОРА ДА БУДЕ НАВЕДЕНА И ИЗРАЖЕНА ЦЕНА У ПОНУДИ

Цена мора бити исказана у динарима, са и без пореза на додату вредност, са урачунатим свим трошковима које понуђач има у реализацији предметне јавне набавке, с тим да ће се за оцену понуде узимати у обзир цена без пореза на додату вредност.

Цена је фиксна и не може се мењати.

Ако је у понуди исказана неуобичајено ниска цена, наручилац ће поступити у складу са чланом 92. ЗЈН.

11. ПОДАЦИ О ВРСТИ, САДРЖИНИ, НАЧИНУ ПОДНОШЕЊА, ВИСИНИ И РОКОВИМА ФИНАНСИЈСКОГ ОБЕЗБЕЂЕЊА ИСПУЊЕЊА ОБАВЕЗА ПОНУЂАЧА

Сваки понуђач је обавезан да уз понуду достави:

1. банкарску гаранцију за озбиљност понуде-оригинал, у укупном износу од 10% од укупне понуђене цене без ПДВ-а, плативу на први позив, без права на приговор, издату у корист наручиоца са роком важности 30 дана од дана отварања понуда. Наручилац ће уновчити банкарску гаранцију дату уз понуду уколико: понуђач након истека рока за подношење понуда повуче, опозове или измени своју понуду; понуђач коме је додељен уговор благовремено не потпише уговор о јавној набавци; понуђач коме је додељен уговор не поднесе средство обезбеђења за добро извршење посла у складу са захтевима из конкурсне документације.

Наручилац ће вратити банкарске гаранције понуђачима са којима није закључен уговор, одмах по закључењу уговора са изабраним понуђачем.

Уколико понуђач не достави банкарску гаранцију за озбиљност понуде понуда ће бити одбијена као неприхватљива.

2. оригинално писмо о намерама пословне банке да ће издати добављачу у корист наручиоца банкарску гаранцију за добро извршење посла која ће бити са клаузулама: безусловна, платива на први позив, у висини од 10% од вредности уговора без ПДВ-а, у року од 7 дана од дана потписивања уговора, са роком важности који је 30 (тридесет) дана дужи од истека рока за коначно извршење посла;
3. изјаву о финансијској гаранцији да ће доставити соло меницу са захтевом за регистрацију менице и меничну изјаву као гаранцију за отклањање недостатака у гарантном року, у висини 10% од уговорене вредности радова без ПДВ-а, са роком важности који је 5 дана дужи од гарантног рока;

Изабрани понуђач обавезан је да достави:

1. Банкарску гаранцију за добро извршење посла - Изабрани понуђач се обавезује да у року од 7 дана од дана закључења уговора, преда наручиоцу банкарску гаранцију за добро извршење посла, која ће бити са клаузулама: безусловна и платива на први позив. Банкарска гаранција за добро извршење посла издаје се у висини од 10% од укупне вредности уговора без ПДВ-а, са роком важности који је 30 (тридесет) дана дужи од истека рока за коначно извршење посла. Ако се за време трајања уговора промене рокови за извршење уговорне обавезе, важност банкарске гаранције за добро извршење посла мора да се продужи. Наручилац ће уновчити банкарску гаранцију за добро извршење посла у случају да понуђач не буде извршавао своје уговорне обавезе у роковима и на начин предвиђен уговором и
2. меничну изјаву и соло меницу са захтевом за регистрацију менице као гаранцију за отклањање недостатака у гарантном року. Изабрани понуђач ће меницу предати наручиоцу на дан коначне примопредаје свих изведених радова тј. издавања потврде наручиоца о завршетку уговореног посла која ће бити са клаузулама: безусловна и платива на први позив и издаје се у висини 10% од укупне вредности уговора, без ПДВ-а Наручилац ће уновчити меницу за отклањање грешака у гарантном року у случају да изабрани понуђач не изврши обавезу отклањања квара који би могао да умањи могућност коришћења предмета уговора у гарантном року.

Поднете банкарске гаранције морају бити безусловне и плативе на први позив. Поднете банкарске гаранције не могу да садрже додатне услове за исплату, краће рокове од оних које је одредио Наручилац, мањи износ од оног који је одредио Наручилац или промењену месну надлежност за решавање спорова.

Понуђач може поднети гаранцију стране банке само ако је тој банци додељен кредитни рејтинг коме одговара најмање ниво кредитног квалитета 3 (инвестициони ранг). Кредитни рејтинг додељује рејтинг агенција која се налази на листи подобних агенција за рејтинг коју је у складу с прописима објавила Народна банка Србије или подобна рејтинг агенција која се налази на листи регистрованих и сертифицираних рејтинг агенција коју је објавило Европско тело за хартије од вредности и тржишта (European Securities and Markets Authorities - ESMA).

У случају неприхватања или немогућности добављача да у гарантном року отклони уочене и писменим путем указане му недостатке Наручилац ће обезбедити отклањање истих о трошку добављача, за шта ће искористити меницу у вредности трошкова отклањања недостатака.

У случају раскида Уговора кривицом добављача Наручилац може банкарску гаранцију за добро извршење посла активирати у износу од 10% уговорене вредности без ПДВ-а.

Наручилац неће вратити понуђачу меницу дату као гаранцију пре истека рока трајања, осим ако је понуђач у целости испунио своју обавезу која је обезбеђена.

Меница морај имати клаузуле: „безусловна“, „неопозива“, без протеста и трошкова, вансудски, иницира наплату–издавањем налога за наплату на терет Добављача код банака, а у корист рачуна повериоца и важеће су и у случају да у току трајања предметног Уговора дође до промена пословног имена, седишта, лица овлашћених за заступање правног лица, лица овлашћених за располагање средствима са рачуна Добављача, промена печата, статусних промена код извођача, оснивања нових правних субјеката од стране Добављача и других промена од значаја за правни промет.

12. ЗАШТИТА ПОВЕРЉИВОСТИ ПОДАТАКА КОЈЕ НАРУЧИЛАЦ СТАВЉА ПОНУЂАЧИМА НА РАСПОЛАГАЊЕ, УКЉУЧУЈУЋИ И ЊИХОВЕ ПОДИЗВОЂАЧЕ

Понуђач, укључујући и њихове подизвођаче, односно, понуђач из групе понуђача, уколико понуђач не наступа самостално, је дужан да чува као поверљиве све податке које им наручилац стави на располагање, при чему се неће сматрати поверљивим докази о испуњености услова, цена и остали подаци из понуде.

13. НАЧИН ПРЕУЗИМАЊА ТЕХНИЧКЕ ДОКУМЕНТАЦИЈЕ И ПЛАНОВА, ОДНОСНО ПОЈЕДИНИХ ЊЕНИХ ДЕЛОВА

Није предвиђено, објављени су сви потребни елементи техничке документације.

14. ДОДАТНЕ ИНФОРМАЦИЈЕ ИЛИ ПОЈАШЊЕЊА У ВЕЗИ СА ПРИПРЕМАЊЕМ ПОНУДЕ

Заинтересовано лице може, у писаном облику путем поште на адресу наручиоца Општина Неготин, Трг Стевана Мокрањца 1, 19300 Неготин, електронске поште на е-mail jnnegotin@gmail.com или факсом на број 019/544-000, од 07:30-15:30 часова сваког радног дана (уколико се потенцијални понуђач обрати после 15:30 часова факсом или путем мејла, наручилац рачуна да је захтев пристигао следећег радног дана) тражити од наручиоца додатне информације или појашњења у вези са припремањем понуде, при чему може да укаже наручиоцу и на евентуално уочене недостатке и неправилности у конкурсној документацији, најкасније 5 дана пре истека рока за подношење понуде.

Наручилац ће у року од 3 (три) дана од дана пријема захтева за додатним информацијама или појашњењима конкурсне документације, одговор објавити на Порталу јавних набавки и на својој интернет страници.

Особа за контакт: Марко Милосављевић, 069/8482710 и Драгица Радоњић Живковић, 069/8482757.

Додатне информације или појашњења упућују се са напоменом „Захтев за додатним информацијама или појашњењима конкурсне документације, ЈНМВ бр. 22/2017- за набавку радови на инвестиционом одржавању објекта Дома културе у Александровцу – етаж ниског приземља и спрата, на кп.бр. 2993 КО Александровац, општина Неготин.

Ако наручилац измени или допуни конкурсну документацију 8 или мање дана пре истека рока за подношење понуда, дужан је да продужи рок за подношење понуда и објави обавештење о продужењу рока за подношење понуда.

По истеку рока предвиђеног за подношење понуда наручилац не може да мења нити да допуњује конкурсну документацију.

Тражење додатних информација или појашњења у вези са припремањем понуде телефоном није дозвољено.

Комуникација у поступку јавне набавке врши се искључиво на начин одређен чланом 20. ЗЈН, и то:

- путем електронске поште или поште, као и објављивањем од стране наручиоца на Порталу јавних набавки и на својој интернет страници;

- ако је документ из поступка јавне набавке достављен од стране наручиоца или понуђача путем електронске поште, страна која је извршила достављање дужна је да од друге стране захтева да на исти начин потврди пријем тог документа, што је друга страна дужна да то и учини када је то неопходно као доказ да је извршено достављање.

15. ДОДАТНА ОБЈАШЊЕЊА ОД ПОНУЂАЧА ПОСЛЕ ОТВАРАЊА ПОНУДА И КОНТРОЛА КОД ПОНУЂАЧА ОДНОСНО ЊЕГОВОГ ПОДИЗВОЂАЧА

После отварања понуда наручилац може приликом стручне оцене понуда да у писаном облику захтева од понуђача додатна објашњења која ће му помоћи при прегледу, вредновању и упоређивању понуда, а може да врши контролу (увид) код понуђача, односно његовог подизвођача (члан 93. ЗЈН).

Уколико наручилац оцени да су потребна додатна објашњења или је потребно извршити контролу (увид) код понуђача, односно његовог подизвођача, наручилац ће понуђачу оставити примерени рок да поступи по позиву наручиоца, односно да омогући наручиоцу контролу (увид) код понуђача, као и код његовог подизвођача.

Наручилац може уз сагласност понуђача да изврши исправке рачунских грешака уочених приликом разматрања понуде по окончаном поступку отварања.

У случају разлике између јединичне и укупне цене, меродавна је јединична цена.

Ако се понуђач не сагласи са исправком рачунских грешака, наручилац ће његову понуду одбити као неприхватљиву.

16. КРИТЕРИЈУМ ЗА ИЗБОР НАЈПОВОЉНИЈЕ ПОНУДЕ

1. Критеријум за доделу уговора:

Избор најповољније понуде наручилац ће извршити применом критеријума „најнижа понуђена цена“. Приликом оцене понуда као релевантна узимаће се укупна понуђена цена без ПДВ-а.

2. Елементи критеријума, односно начин на основу којих ће наручилац извршити доделу уговора у ситуацији када постоје две или више понуда са истом понуђеном ценом

Уколико две или више понуда имају исту најнижу понуђену цену, као најповољнија биће изабрана понуда оног понуђача који је понудио дужи гарантни рок. У случају истог понуђеног гарантног рока, као најповољнија биће изабрана понуда оног понуђача који је понудио краћи рок извршења радова.

Уколико ни након примене горе наведеног резервног елемента критеријума није могуће донети одлуку о додели уговора, наручилац ће уговор доделити понуђачу који буде извучен путем жреба. Наручилац ће писмено обавестити све понуђаче који су поднели понуде о датуму када ће се одржати извлачење путем жреба. Жребом ће бити обухваћене само оне понуде које имају једнаку најнижу понуђену цену исти гарантни рок и исти рок испоруке. Извлачење путем жреба наручилац ће извршити јавно, у присуству понуђача, и то тако што ће називе понуђача исписати на одвојеним папирима, који су исте величине и боје, те ће све те папире ставити у провидну кутију одакле ће извући само један папир. Понуђачу чији назив буде на извученом папиру ће бити додељен уговор. Понуђачима који не присуствују овом поступку, наручилац ће доставити записник извлачења путем жреба.

17. КОРИШЋЕЊЕ ПАТЕНАТА И ОДГОВОРНОСТ ЗА ПОВРЕДУ ЗАШТИЋЕНИХ ПРАВА ИНТЕЛЕКТУАЛНЕ СВОЈИНЕ ТРЕЋИХ ЛИЦА

Накнаду за коришћење патената, као и одговорност за повреду заштићених права интелектуалне својине трећих лица, сноси понуђач.

18. НАЧИН И РОК ЗА ПОДНОШЕЊЕ ЗАХТЕВА ЗА ЗАШТИТУ ПРАВА ПОНУЂАЧА СА ДЕТАЉНИМ УПУТСТВОМ О САДРЖИНИ ПОТПУНОГ ЗАХТЕВА

Захтев за заштиту права може да поднесе понуђач, односно свако заинтересовано лице које има интерес за доделу уговора у конкретном поступку јавне набавке и који је претрпео или би могао да претрпи штету због поступања наручиоца противно одредбама овог ЗЈН.

Захтев за заштиту права подноси се наручиоцу, а копија се истовремено доставља Републичкој комисији за заштиту права у поступцима јавних набавки (у даљем тексту: Републичка комисија).

Захтев за заштиту права се доставља наручиоцу непосредно, електронском поштом на е-mail: jnnegotin@gmail.com, факсом на број 019/544-000 или препорученом поштом са повратницом на адресу наручиоца.

Захтев за заштиту права може се поднети у току целог поступка јавне набавке, против сваке радње наручиоца, осим ако ЗЈН није другачије одређено. О поднетом захтеву за заштиту права наручилац обавештава све учеснике у поступку јавне набавке, односно објављује обавештење о поднетом захтеву на Порталу јавних набавки и на интернет страници наручиоца, најкасније у року од два дана од дана пријема захтева.

Захтев за заштиту права којим се оспорава врста поступка, садржина позива за подношење понуда или конкурсне документације сматраће се благовременим ако је примљен од стране наручиоца најкасније три дана пре истека рока за подношење понуда, без обзира на начин

достављања и уколико је подносилац захтева у складу са чланом 63. став 2. ЗЈН указао наручиоцу на евентуалне недостатке и неправилности, а наручилац исте није отклонио.

Захтев за заштиту права којим се оспоравају радње које наручилац предузме пре истека рока за подношење понуда, а након истека рока из претходног става, сматраће се благовременим уколико је поднет најкасније до истека рока за подношење понуда.

После доношења одлуке о додели уговора из чл.108. ЗЈН или одлуке о обустави поступка јавне набавке из чл. 109. ЗЈН, рок за подношење захтева за заштиту права је пет дана од дана објављивања одлуке на Порталу јавних набавки.

Захтевом за заштиту права не могу се оспоравати радње наручиоца предузете у поступку јавне набавке ако су подносиоцу захтева били или могли бити познати разлози за његово подношење пре истека рока за подношење понуда, а подносилац захтева га није поднео пре истека тог рока.

Ако је у истом поступку јавне набавке поново поднет захтев за заштиту права од стране истог подносиоца захтева, у том захтеву се не могу оспоравати радње наручиоца за које је подносилац захтева знао или могао знати приликом подношења претходног захтева.

Захтев за заштиту права не задржава даље активности наручиоца у поступку јавне набавке у складу са одредбама члана 150. овог ЗЈН.

Захтев за заштиту права мора да садржи:

- 1) назив и адресу подносиоца захтева и лице за контакт;
- 2) назив и адресу наручиоца;
- 3) податке о јавној набавци која је предмет захтева, односно о одлуци наручиоца;
- 4) повреде прописа којима се уређује поступак јавне набавке;
- 5) чињенице и доказе којима се повреде доказују;
- 6) потврду о уплати таксе из члана 156. овог ЗЈН;
- 7) потпис подносиоца.

Валидан доказ о извршеној уплати таксе, у складу са Упутством о уплати таксе за подношење захтева за заштиту права Републичке комисије, објављеном на сајту Републичке комисије, у смислу члана 151. став 1. тачка б) ЗЈН, је:

1. Потврда о извршеној уплати таксе из члана 156. ЗЈН која садржи следеће елементе:

- (1) да буде издата од стране банке и да садржи печат банке;
- (2) да представља доказ о извршеној уплати таксе, што значи да потврда мора да садржи податак да је налог за уплату таксе, односно налог за пренос средстава реализован, као и датум извршења налога. * Републичка комисија може да изврши увид у одговарајући извод евиденционог рачуна достављеног од стране Министарства финансија – Управе за трезор и на тај начин додатно провери чињеницу да ли је налог за пренос реализован.
- (3) износ таксе из члана 156. ЗЈН чија се уплата врши - 60.000 динара;
- (4) број рачуна: 840-30678845-06;
- (5) шифру плаћања: 153 или 253;
- (6) позив на број: подаци о броју или ознаци јавне набавке поводом које се подноси захтев за заштиту права;
- (7) сврха: ЗЗП; назив наручиоца; јавна набавка мале вредности редни број 22/2017;
- (8) корисник: буџет Републике Србије;

(9) назив уплатиоца, односно назив подносиоца захтева за заштиту права за којег је извршена уплата таксе;

(10) потпис овлашћеног лица банке, или

2. Налог за уплату, први примерак, оверен потписом овлашћеног лица и печатом банке или поште, који садржи и све друге елементе из потврде о извршеној уплати таксе наведене под тачком 1, или

3. Потврда издата од стране Републике Србије, Министарства финансија, Управе за трезор, потписана и оверена печатом, која садржи све елементе из потврде о извршеној уплати таксе из тачке 1, осим оних наведених под (1) и (10), за подносиоце захтева за заштиту права који имају отворен рачун у оквиру припадајућег консолидованог рачуна трезора, а који се води у Управи за трезор (корисници буџетских средстава, корисници средстава организација за обавезно социјално осигурање и други корисници јавних средстава), или

4. Потврда издата од стране Народне банке Србије, која садржи све елементе из потврде о извршеној уплати таксе из тачке 1, за подносиоце захтева за заштиту права (банке и други субјекти) који имају отворен рачун код Народне банке Србије у складу са ЗЈН и другим прописом.

Поступак заштите права регулисан је одредбама чл. 138. - 166. ЗЈН.

19. РОК У КОЈЕМ ЋЕ УГОВОР БИТИ ЗАКЉУЧЕН

Наручилац је дужан да уговор о јавној набавци достави понуђачу којем је уговор додељен у року од осам дана од дана протекла рока за подношење захтева за заштиту права.

У случају да је поднета само једна понуда Наручилац може закључити уговор пре истека рока за подношење захтева за заштиту права, у складу са чланом 112. став 2. тачка 5. Закона о јавним набавкама („Сл. гласник РС“, број 124/12, 14/15 и 68/15).